



T.C.
TEKİRDAĞ VALİLİĞİ
İl Millî Eğitim Müdürlüğü
ÖLÇME DEĞERLENDİRME MERKEZİ

B KİTAPÇIĞI

2018-2019 EĞİTİM ÖĞRETİM YILI MATEMATİK DERSİ 5. SINIF 1. DÖNEM ORTAK SINAVI

Adı ve Soyadı :

Okulu :

Sınıfı :

Öğrenci Numarası :

SORU SAYISI : 20

SINAV SÜRESİ : 40 Dakika

ÖĞRENCİLERİN DİKKATİNE!

- 1- Öğrenciler sınav kurallarına ve salon görevlilerinin tüm uyarılarına uymak zorundadır.
- 2 - Sınıf öğrenci yoklama listesinde belirtilen sınıfta ve sıra numarasında oturunuz.
- 3- Soru kitapçığının sayfalarını kontrol ediniz, baskı hatası var ise değiştiriniz.
4. Kitapçık türünü cevap kâğıdındaki ilgili alana kodlayınız.
5. Cevap kâğıdı üzerindeki kodlamaları kurşun kalemle yapınız.
- 6- Soru kâğıdında yapılıp cevap kâğıdına işaretlenmeyen cevaplar geçersiz sayılacaktır.
- 7-Sınav evrakını tam teslim etmeyenlerin sınavı geçersiz sayılacaktır.



B

1)

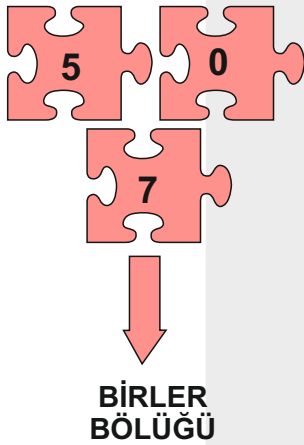
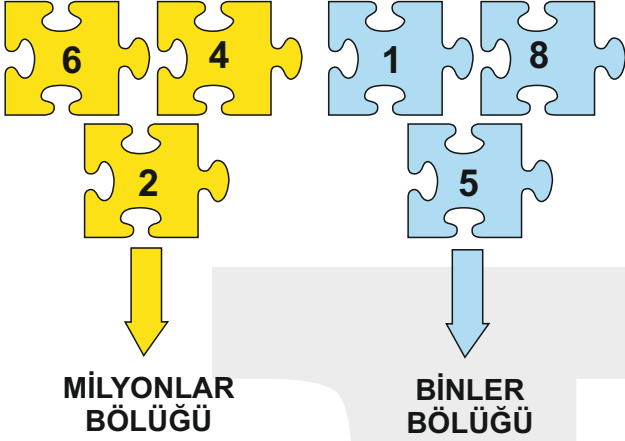

Yukarıdaki yapboz parçaları buldukları bölüklerden çıkarılmamak koşulu ile yan yana dizilerek dokuz basamaklı sayılar oluşturulmaktadır.

Yazılabilecek en büyük sayı aşağıdakilerden hangisidir?

- A) 750 851 642
- B) 642 158 750
- C) 750 642 851
- D) 642 851 750

2)

İpek sayıları en yakın onluğa yuvarlayıp sonucu tahmin etmiştir.

$$957-264 = ?$$



Buna göre İpek'in tahmini sonucu kaçtır?

- A) 700
- B) 690
- C) 680
- D) 600

3)

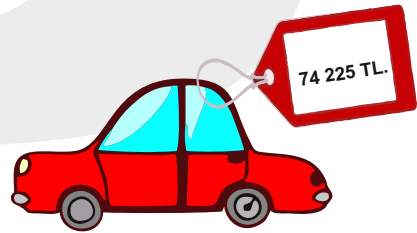

Mehmet'in almak istediği otomobilin fiyatı 74 225 liradır.

Bu otomobili alabilmek için 2 829 liraya ihtiyacı olan Mehmet'in kaç lirası vardır?

- A) 70 396
- B) 70 496
- C) 71 396
- D) 71 496

B

4)

Altı yüz beş milyon yedi bin yedi



Emre'nin yukarıdaki gibi okuduğu sayının rakamlarla yazılışı aşağıdakilerden hangisidir?

- A) 600 700 007
B) 605 007 007
C) 605 000 007
D) 605 700 007

5)

Bir okul müdürü, 5. sınıfa yeni başlayan 299 öğrenciyi 13 farklı şubeye yerleştirecektir.

Her sınıftaki öğrenci sayısı eşit olacağına göre 5/A sınıfının mevcudu kaç olur?

- A) 19
B) 21
C) 22
D) 23

6)

Bir içecek firmasının ürettiği kapaklarla ilgili şu bilgiler verilmiştir.

* Kapaklar üretim sırasına göre numaralandırılmaktadır.

* İçecek firması satışları arttırmak adına **3 kapak arayla** kapaklara **BEDAVA** yazmaktadır.

BEDAVA	TEKRAR DENE	TEKRAR DENE	TEKRAR DENE	BEDAVA
2. Kapak	3. Kapak	4. Kapak	5. Kapak	6. Kapak

Yukarıdaki gibi başlayan bir örüntüde aşağıda numarası verilen kapaklardan hangisinin üzerinde bedava yazmaz?

- A) 14
B) 22
C) 28
D) 34

7)

$$3 + 5 \times 4$$

Yukarıdaki işlemde rakamların yerleri değişmeden herhangi bir işlem parantez içine alınırsa elde edilebilecek sonuçların farkı kaç olur?

- A) 9
B) 6
C) 3
D) 0

B

8)



99 TL



34TL

Yukarıdaki iki ürünü de almak isteyen Murat kaç lira ödeyeceğini zihinden hesaplamak istiyor.

Buna göre aşağıdaki işlemlerden hangisini yapabilir?

- A) $90 + 34 = 124$
 $124 + 10 = 134$
- B) $100 + 34 = 134$
 $134 + 9 = 143$
- C) $90 + 30 = 120$
 $120 + 34 = 154$
- D) $100 + 34 = 134$
 $134 - 1 = 133$

9)

Bilgi: Bölme işlemlerinde tahmini sonucu bulmak için; üç basamaklı sayının birler ve onlar basamağını, iki basamaklı sayının birler basamağını sıfır olarak alabiliriz.

$$867 \div 51$$

Verilen bilgiye göre işlemin tahmini sonucu kaçtır?

- A) 15
- B) 16
- C) 18
- D) 20

10)

Yan yana kutular içindeki sayılar çarpılarak sonuçları alttaki kutulara yazılmaktadır.

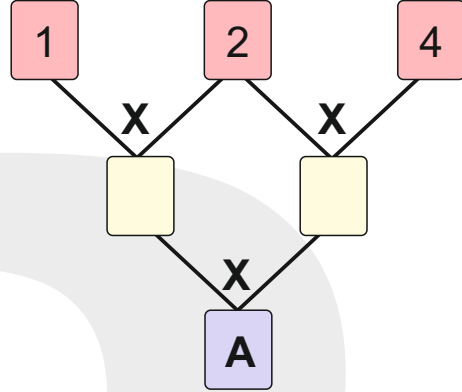

Buna göre A kaçtır?

- A) 2^2
- B) 4^2
- C) 8^2
- D) 16^2

11)

$$5 \frac{3}{4} = \frac{\square}{4}$$

eşitliğinde \square sembolü yerine gelecek sayı kaçtır?

- A) 3
- B) 20
- C) 23
- D) 24

B



Dört arkadaş kahvaltı için 10 tane simit alıp tamamını eşit bir şekilde paylaşmak istiyor.

Her birinin aldığı simit miktarı aşağıdakilerden hangisi gibi olur?



- A)
- B)
- C)
- D)

13)

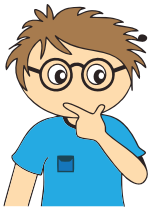

$$35 \times 10 = 350$$

$$350 - 35 = 315$$

Oğuz, öğretmenin sorduğu soruyu yukarıdaki gibi zihinden yapıp sonucu söylemiştir.

Buna göre, öğretmenin sorduğu soru aşağıdakilerden hangisidir?

- A) 35×9 B) 35×11
- C) $350 : 10$ D) $370 - 35$

14)

Aşağıdaki çarklar birer kez çevriliyor. Birinci çarktan gelen sayı paya ikinci çarktan gelen sayı paydaya yazılıyor

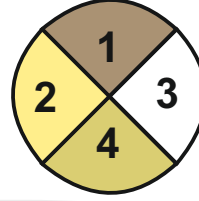

1. ÇARK

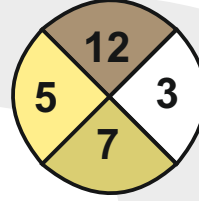

2. ÇARK

İki çarktan da en büyük sayılar geldiğine göre elde edilen kesir değeri aşağıdakilerden hangisine eşittir?

- A) $\frac{1}{2}$ B) $\frac{2}{3}$
- C) $\frac{1}{3}$ D) $\frac{3}{4}$

15)



Bilge, öğretmenler gününde öğretmenleri adına TEMA'ya fidan bağışında bulunmayı düşünmektedir.

Fidanın tanesi 7 TL'dir. Bilge'nin 13 tane öğretmeni adına hediye fidan bağışı yapabilmesi için en az kaç TL'ye ihtiyacı vardır?





- A) 77
- B) 84
- C) 91
- D) 98

B

16)

Bir bilgi yarışmasında sorulan 50

sorunun $\frac{3}{5}$ 'ini ya da daha fazlasını doğru cevaplayanlar bir üst tura geçmeye hak kazanacaktır.

YARIŞMACI	Doğru Cevap	Yanlış Cevap
 FURKAN	33	17
 NİLSU	45	5
 İRFAN	26	24
 ÇİĞDEM	20	30

Buna göre 4 yarışmacıdan kaç tanesi bir üst tura geçmeye hak kazanmıştır?

- A) 1
B) 2
C) 3
D) 4

17)

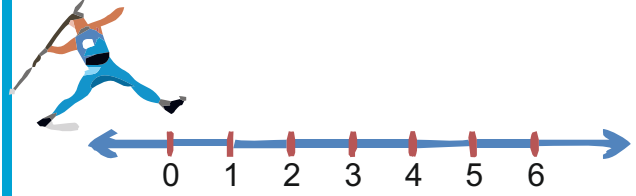

Yukarıda sayı doğrusunun başlangıç noktasında (0) bulunan sporcu mızrağı $\frac{17}{5}$ br uzağa fırlatmıştır.

Buna göre mızrak hangi ardışık iki sayının arasına düşmüştür?

- A) 2-3
B) 3-4
C) 4-5
D) 5-6

18)

Bir firmada çalışan 4 elemanın hepsi bir ayda aynı miktarda satış yapmak zorundadır.

ALİ

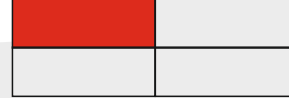

SELİM



AYŞE



BORA



Bu elemanların aylık satış miktarlarının ilk hafta kaçta kaçını yaptıklarını gösteren kesir modelleri yukarıda verilmiştir.

Buna göre en az satış yapan eleman kimdir?

- A) Ali
B) Selim
C) Ayşe
D) Bora

B

19)

Aşağıda verilen tabloda, kişilerin aynı büyüklükteki üç pizzanın kaçta kaçını tükettikleri verilmiştir.

TUNA	$\frac{5}{8}$
ARDA	$\frac{5}{7}$
EMRE	$\frac{5}{9}$

Buna göre pizzaları en az tüketenden en fazla tüketene doğru sıraladığımızda hangi seçenek doğru olur?

- A) Emre, Tuna, Arda
 B) Emre, Arda, Tuna
 C) Arda, Emre, Tuna
 D) Arda, Tuna, Emre

20)

Öğretmen şekildeki kartları hazırlayarak sınıf panosuna asmış ve öğrencilerinden doğru yanıtı soru ile aynı renkte kartlara yazarak panoya asmalarını istemiştir.



Buna göre doğru yanıtının bulunduğu kartlar aşağıdakilerden hangisidir?

A)

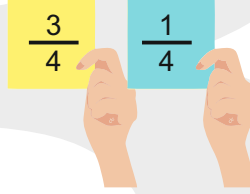

B)

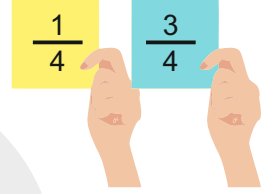

C)

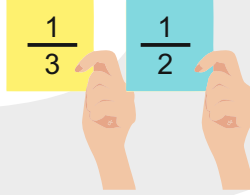

D)

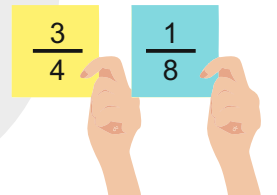

T.C. TEKİRDAĞ VALİLİĞİ İL MİLLİ EĞİTİM MÜDÜRLÜĞÜ

ÖLÇME DEĞERLENDİRME MERKEZİ



02822612011 / 139



0 282 261 87 22



<http://tekirdagodm.meb.gov.tr>



odm59@meb.gov.tr



Tekirdag_Odm