



**ÖLÇME, DEĞERLENDİRME VE SINAV HİZMETLERİ
GENEL MÜDÜRLÜĞÜ**

**Uluslararası Öğrenci Başarılarını Değerlendirme
Programı**

PISA

Örnek Problem Çözme Soruları

OECD

Uluslararası Öğrenci Değerlendirme Programı



Milli Eğitim Bakanlığı
Ölçme Değerlendirme ve Sınav Hizmetleri Genel Müdürlüğü
Mevlana Bulvarı Boğaziçi Sokak. No:21 06500 Teknikokullar/ANKARA

Tel: 0(312) 296 94 05
Faks: 0312) 223 87 36
E-posta: pisa@meb.gov.tr
pisaturkiye2015@gmail.com

5846 Sayılı Fikir ve Sanat Eserlerini Koruma Kanunu gereği tüm hakları Milli Eğitim Bakanlığına aittir. MEB'in izni olmadan bu evraktaki bilgiler kopyalanamaz, başka yere taşınamaz, internet üzerinde veya her ne şekilde olursa olsun ticari amaçla yayınlanamaz ve kullanılamaz.

İÇİNDEKİLER

BÖLÜM 1. NORMAL ÜNİTELER

KİTAPLIK SİSTEMİ (2 soru)	1
DERS PROGRAMI (1 soru)	6
ULAŞIM SİSTEMİ (1 soru)	8
ÇOCUK KAMPI (1 soru)	11
DERİN DONDURUCU (2 soru)	13
ENERJİ GEREKSİNİMLERİ (2 soru)	16
SİNEMAYA GİTME (2 soru)	19
TATİL (2 soru)	22
SULAMA (3 soru)	25
DESIGN BY NUMBERS (3 soru)	29

BÖLÜM 2. İNTERAKTİF ÜNİTELER

GEZİ – 1. BÖLÜM	35
GEZİ – 2. BÖLÜM	50
GEZİ – 3. BÖLÜM	58

BÖLÜM 1. NORMAL ÜNİTELER

KİTAPLIK SİSTEMİ

Can Halıcı Lisesi kitaplığının kitapları ödünç vermek için basit bir sistemi vardır; okulda çalışanlara ödünç verme süresi 28 gün ve öğrencilere ödünç verme süresi 7 gündür. Aşağıda bu basit sistemi gösteren bir işleyiş şeması verilmiştir.

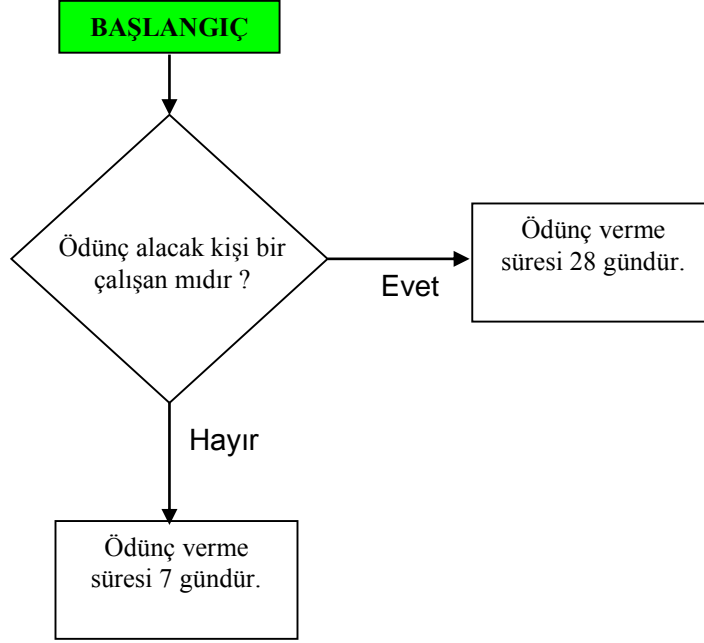

Yeşilorman Lisesinin buna benzer, ama daha karmaşık bir ödünç verme yöntemi vardır:

- "Ayırılan" olarak sınıflandırılmış olan bütün yayınların ödünç verme süresi 2 gündür.
- Ayırılan listesinde **yer almayan** kitaplar için (dergiler dışında), ödünç verme süresi okulda çalışanlar için 28 gün, öğrenciler için 14 gündür.
- Ayırılan listesinde **yer almayan** dergiler için, ödünç verme süresi herkese 7 gündür.
- Üzerinde geri verilmesi gecikmiş kitap ya da dergi bulunan kişilerin hiçbir yayını ödünç almalarına izin verilmeyecektir.

Soru 1: KİTAPLIK SİSTEMİ

X402Q01

Siz **Yeşilorman Lisesinde** bir öğrencisiniz ve üzerinizde kitaplığa geri verilmesi gecikmiş hiçbir kitap ya da dergi yoktur. Ayırılan listesinde **yer almayan** bir kitabı ödünç almak istiyorsunuz. Kitabı kaç günlüğüne ödünç alabilirsiniz?

Yanıt: gün.

KİTAPLIK SİSTEMİ PUANLAMA 1**Tam Puan**

14 gün.

Sıfır Puan

Diğer yanıtlar.

Boş.

Soru 2: KİTAPLIK SİSTEMİ

X402Q02 – 01 02 11 12 21 22 23 31 99

Yeşilorman Lisesi Kitaplığında ödünç kitap ve dergi alma sistemini otomatik olarak denetleyecek bir sistem geliştirip işleyiş şemasını çiziniz. Sizin geliştirdiğiniz sistem olabildiğince işlevsel olmalı (Bir başka deyişle en az sayıda denetim aşaması bulunmalıdır). Unutmamalısınız ki her denetim aşamasının yalnızca **iki** çıktısı bulunmalı ve bu çıktılar uygun olarak etiketlenmelidir (Örneğin “Evet” ve “Hayır” gibi).

BAŞLANGIÇ

**KİTAPLIK SİSTEMİ PUANLAMA 2**

Puanlama notu:

Unutmamalısınız ki şematik şekillerin (baklava biçimleri, dikdörtgenler, oklar) doğru kullanımı önemli değildir. Puanlama, öğrencilerin işleyiş şeması çizip çizememesi değil, aşamaların mantıksal olarak düzenlenmesi üzerinde odaklanır. Baklava ya da dikdörtgen şekilleri içine yerleştirilmeyen metinsel anlatımları içeren yanıtları kabul ediniz.

Tam Puan

En işlevsel yöntem, aşağıdaki gibi 4 aşamadan oluşan denetim yöntemidir.

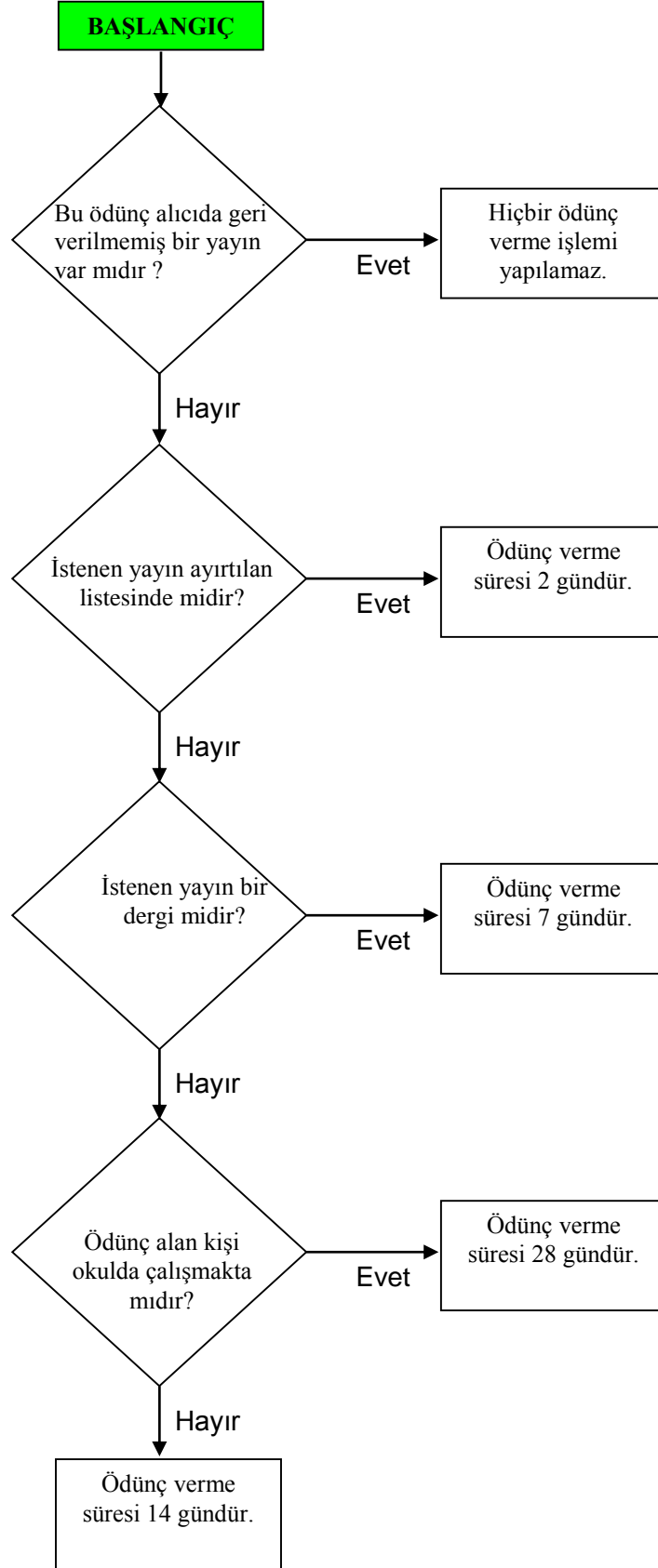

Eşdeğer anlatımların kabul edilebilir olduğunu unutmayınız. Örneğin, “Ödünç alan bir çalışan mıdır?” yerine “Ödünç alan bir öğrenci mi yoksa bir çalışan mıdır?” de olabilir. Bu durumda “Öğrenci” ve “Çalışan” etiketleri ve bunu izleyen kararlar sorulan soruyla doğru olarak eşleşmelidir.

Kısmi Puan

Dört denetim aşaması doğru sıralanmış ama “küçük bir hata” vardır. Örneğin:

- Bir ödünç verme süresi yanlıştır.
- Bir ödünç verme süresi unutulmuştur.
- Bir ya da daha fazla Evet/Hayır unutulmuş.
- Bir Evet/Hayır hatalı olarak etiketlenmiş. Örneğin:

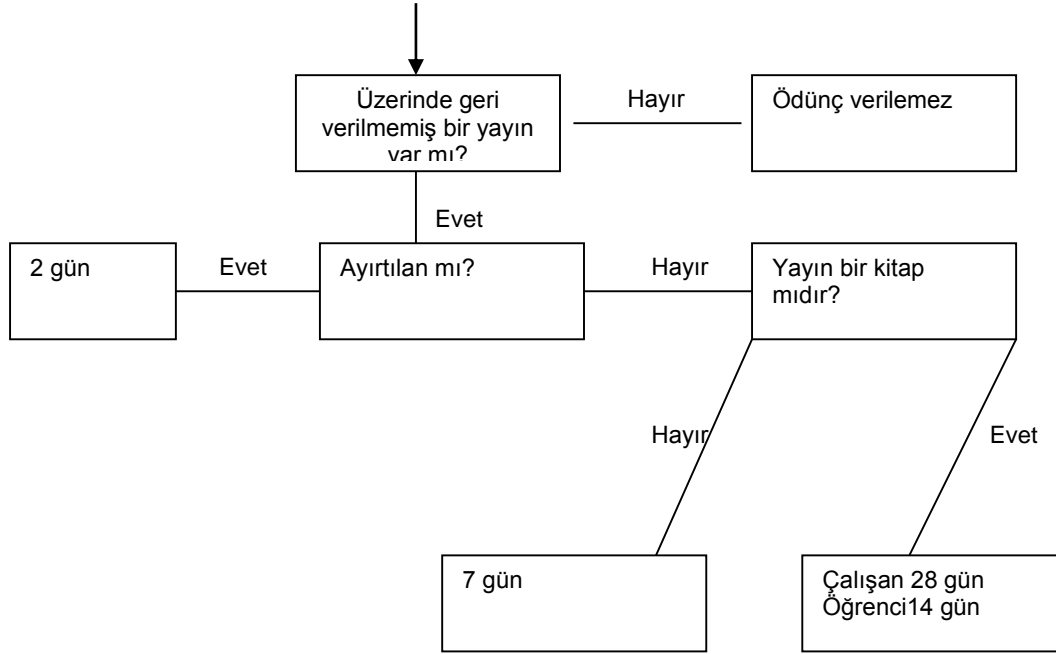

“Üzerinde geri verilmemiş bir yayın var mı?” için denetim aşaması, işleyiş şemasının dışında bir anlatım olarak yazılmış, ama diğer üç denetim aşaması tamamen doğru ve doğru sıralamadır.

İki denetim aşamasının sırası yanlış olup, bu durum BİR tane fazla denetim aşaması gerektireceğinden, toplam 5 aşama oluşacaktır. Yöntem tamamlanmış durumda fakat, daha az işlevseldir. “Tamamlanmış” sözcüğü, denetim sistemi bütün durumlarda doğru ödünç verme süreleri üretecek anlamına gelir.

Aşağıdaki iki yanlıştan sadece biri nedeniyle ilk üç denetim aşaması sıralamasının gereken düzende olmaması dışında, şema doğrudur. (İki yanlıştın birlikte olduğu durumda kısmi puan kullanılmamalıdır.)

- “Ayırtılan listesi” ve “dergi mi?” için denetim aşamaları yer değiştirmiştir.
- “Üzerinde geri verilmemiş bir yayın var mı?” ve “ayırtılan listesi” için denetim aşamaları yer değiştirmiştir.

“Üzerinde geri verilmemiş bir yayın var mı?” için denetim aşaması, işleyiş şemasının dışında bir anlatım olarak yazılmış, ama diğer üç denetim aşaması doğru sıralamadır, ancak “küçük bir hata” vardır.

YA DA

“Üzerinde geri verilmemiş bir yayın var mı?” için denetim aşaması unutulmuş, ama diğer üç

denetim aşaması tamamen doğru ve doğru sıralamadır.

Sıfır Puan

Yöntem “tamamlanmış” ama, 5’ten fazla denetim aşaması var.

Diğer yanıtlar.

- Yöntem tamamlanmamış ve kısmi puan kodlarının hiçbirine uygun değildir.
- 5 ya da daha fazla denetim aşaması ve yöntem tamamlanmamış.
- 5 denetim basamağı, “geri verilmesi gecikmiş yayınlar” unutulmuş.
- Bir denetim aşamasının iki taneden fazla çıktısı vardır.

Boş.

DERS PROGRAMI

Bir yüksek teknik okul, her dersin süresi bir yıl olacak şekilde 12 dersten oluşan 3 yıllık bir ders programı düzenlemiştir.

	Dersin Kodu	Dersin Adı
1	M1	Mekanik 1. düzey
2	M2	Mekanik 2. düzey
3	E1	Elektronik 1. düzey
4	E2	Elektronik 2. düzey
5	İŞ1	İşletme 1. düzey
6	İŞ2	İşletme 2. düzey
7	İŞ3	İşletme 3. düzey
8	B1	Bilgisayar Sistemleri 1. düzey
9	B2	Bilgisayar Sistemleri 2. düzey
10	B3	Bilgisayar Sistemleri 3. düzey
11	T1	Teknoloji ve Bilgi Yönetimi 1. düzey
12	T2	Teknoloji ve Bilgi Yönetimi 2. düzey

Soru 1: DERS PROGRAMI

X414Q01 - 0 1 2 9

Her öğrenci her yıl 4 ders alacak ve böylece 3 yılda 12 dersi tamamlamış olacaktır.

Bir öğrenci bir dersin bir sonraki düzeyini, bir öncekini başarıyla tamamlamışsa alabilir. Örneğin, İşletme 3. düzey konusunu ancak, İşletme 1. ve 2. düzeylerini tamamladıktan sonra alabilirsiniz.

Buna ek olarak, Elektronik 1. düzey dersi, yalnızca Mekanik 1. düzey dersini tamamladıktan sonra, ve Elektronik 2. düzey dersi, yalnızca Mekanik 2. düzey dersi tamamlandıktan sonra alınabilir.

Aşağıdaki tabloyu tamamlayarak hangi derslerin hangi yılda öğrencilere sunulması gerektiğine karar veriniz. Tabloya ders kodlarını yazınız.

	Ders 1	Ders 2	Ders 3	Ders 4
1. Yıl				
2.Yıl				
3. Yıl				

DERS PROGRAMI PUANLAMA 1**Tam Puan**

Derslerin bir yıl içerisindeki sıralaması önemli değildir, fakat her bir yıl için derslerin listesi aşağıda verildiği gibi olmalıdır.

	Ders 1	Ders 2	Ders 3	Ders 4
1. Yıl	İŞ1	M1	T1	İ1
2.Yıl	İŞ2	M2	E1	İ2
3. Yıl	İŞ3	T2	E2	İ3

Kısmî Puan

Mekanik dersleri Elektronik derslerinden önceki yılda değildir. Diğer bütün sınırlamalara uyulmuştur.

Sıfır Puan

Diğer yanıtlar.

- “E2“ unutulmuş ve “E2“nin bulunması gereken yerde “E1“ tekrarlanmış ya da bu kutucuk boş bırakılmıştır ve bunun dışında tablo tamamen doğrudur.

Boş.

ULAŞIM SİSTEMİ

Aşağıdaki şema, Zed ülkesindeki bir kentin ulaşım sistemindeki üç demiryolu hattının bir bölümünü göstermekte ve bulunduğunuz yer ile gitmeniz gereken yeri belirtmektedir.

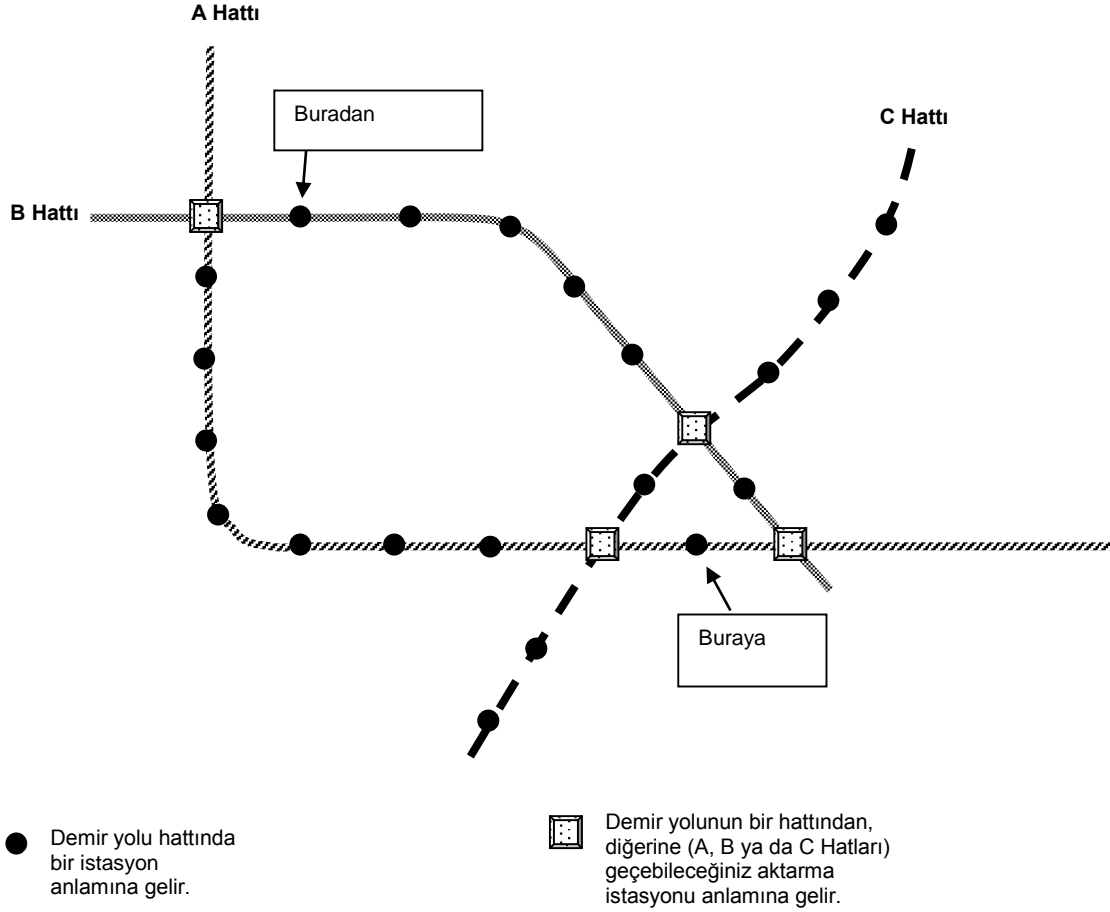

Yolculuk ücreti, geçilen istasyon sayısına bağlıdır (Bindiğiniz istasyonu saymayacaksınız). Yolunuz üzerinde geçtiğiniz her bir istasyon ücreti 1 zed'dir.

Birbirini izleyen iki istasyon arasında geçen süre yaklaşık 2 dakikadır.

Bir aktarma istasyonunda bir hattan diğerine aktarma yapmak için gerekli süre yaklaşık 5 dakikadır.

Soru 1: ULAŞIM SİSTEMİ

X415Q01 – 01 02 11 12 13 21 22 99

Şema, şu anda bulunduğunuz bir istasyonu ("Buradan") ve gitmek istediğiniz istasyonu ("Buraya") göstermektedir. Ücret ve zaman açısından en iyi gidiş yolunu **şema üzerinde gösteriniz**. Ödemeniz gereken ücret ile yaklaşık yolculuk süresini belirtiniz.

Ücret: zed.

Yaklaşık yolculuk süresi: dakika.

ULAŞIM SİSTEMİ PUANLAMA 1

Tam Puan

Gidiş yolu aşağıda gösterildiği gibidir. Ücret: 8 zed; Yaklaşık yolculuk süresi: 21 dakika.

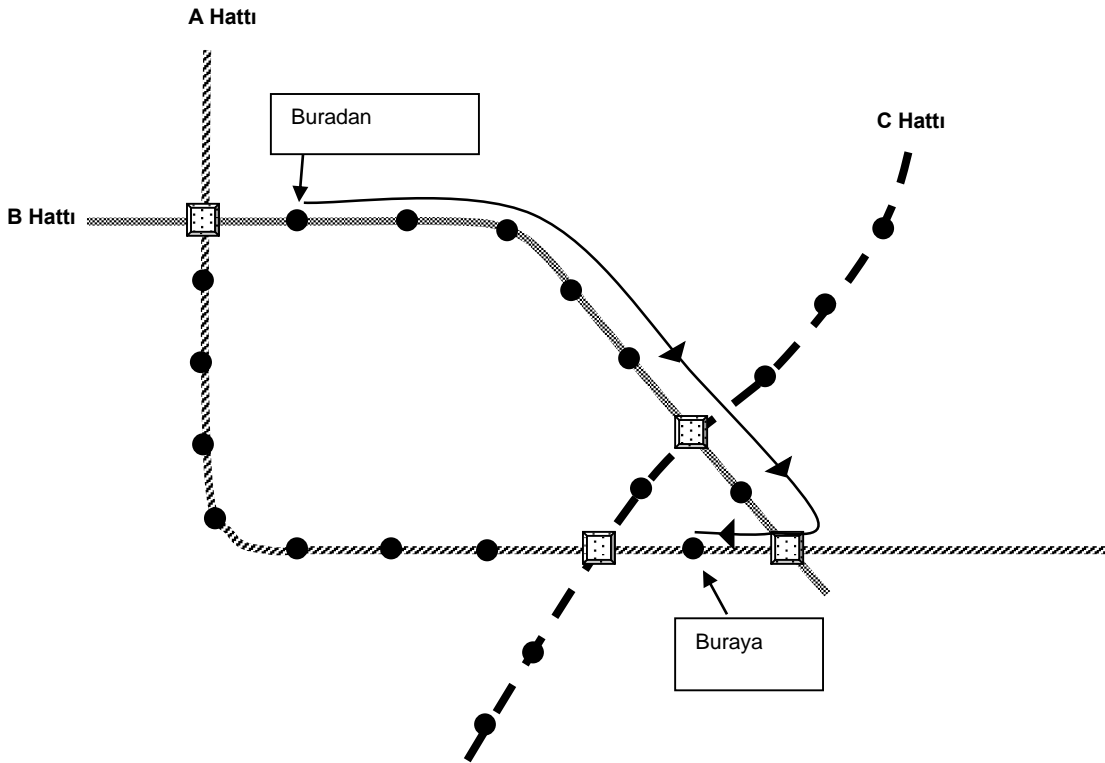

● Demir yolu hattında bir istasyon anlamına gelir.

□ Demir yolunun bir hattından, diğerine (A, B ya da C Hatları).geçebileceğiniz aktarma istasyonu anlamına gelir. .

Gidiş yolu gösterilmemiş, Ücret: 8 zed; Süre: 21 dakika.

Kısmi Puan

En iyi gidiş yolu gösterilmiş, Ücret ya da Zamandan yalnızca biri verilmiştir.

- En iyi gidiş yolu gösterilmiş; Ücret: 8 zed; Zaman: 26 dakika
- En iyi gidiş yolu gösterilmiş; Ücret unutulmuş; Zaman: 21 dakika

Diğer olası iki gidiş yolundan biri gösterilmiş, bu gidiş yolu için doğru Ücret ve Zaman belirtilmiştir.

- Gösterilmiş olan gidiş yolu ilk önce "sola" giden yoldur, Ücret 10 zed; Zaman 25 dakika.
- Gösterilmiş olan gidiş yolu, B, C ve A hatlarıdır; Ücret 8 zed; Süre 26 dakika.

Gidiş yolu gösterilmemiş, ama diğer iki gidiş yolunun bir tanesi için doğru Ücret ve Zaman verilmiştir.

- Gidiş yolu gösterilmemiş; Ücret 10 zed; Süre 25 dakika.
- Gidiş yolu gösterilmemiş; Ücret 8 zed; Süre 26 dakika.

Sıfır Puan

En iyi gidiş yolu gösterilmiş, ama Ücret ve Zamanın her ikisi de yanlış ya da boş bırakılmış.

- En iyi gidiş yolu gösterilmiş; Ücret boş bırakılmış; Zaman 26 dakika

Diğer yanıtlar.

- B, C ve A hatları üzerinden gidiş yolu gösterilmiş; Ücret ve Zaman boş bırakılmış.

Boş.

ÇOCUK KAMPI

Zed Sosyal Servisi çocuklar için beş günlük bir kamp düzenlemektedir. 46 çocuk (26 kız, 20 erkek) kampa kayıt yaptırmışlar ve 8 yetişkin (4 erkek ve 4 kadın) kampa katılmaya, kampı düzenlemeye ve yönetmeye gönüllü olmuşlardır.

Tablo 1: Yetişkinler

Merve Hanım
Cansel Hanım
Güzide Hanım
Kamile Hanım
Süleyman Bey
Nazım Bey
Vehbi Bey
Polat Bey

Tablo 2: Yatakhaneler

Adı	Yatakların sayısı
Kırmızı	12
Mavi	8
Yeşil	8
Mor	8
Turuncu	8
Sarı	6
Beyaz	6

Yatakhane kuralları:

1. Erkekler ve kızlar ayrı yatakhanelerde yatmalıdır.
2. Her yatakhane en az bir yetişkin yatmalıdır.
3. Bir yatakhane'deki yetişkin(ler)'in cinsiyeti, çocuklarla aynı olmalıdır.

Soru 1: ÇOCUK KAMPI

X417Q01 - 0 1 2 9

Yatakhane Dağılımı.

46 çocuk ve 8 yetişkinin yatakhane dağılım tablosunu, bütün kurallara uygun olarak doldurunuz.

Adı	Erkeklerin sayısı	Kızların sayısı	Yetişkin (ler)in Ad(lar)ı
Kırmızı			
Mavi			
Yeşil			
Mor			
Turuncu			
Sarı			
Beyaz			

ÇOCUK KAMPI PUANLAMA 1**Tam Puan**

6 koşul sağlanmalı

- Toplam kız = 26
- Toplam erkek = 20
- Toplam yetişkin = dört kadın ve dört erkek
- Her bir yatakhane için toplam (çocuklar ve yetişkinler) sayısı, yatakhanein kapasitesine uygun olmalıdır.
- Her yatakhaneindeki kişiler aynı cinsiyettendir.
- Çocukların yattığı her bir yatakhaneinde en az bir yetişkin yatmalıdır.

Kısmî Puan

Bir ya da iki koşula (tam puan bölümündeki) uyulmamıştır. Aynı koşula birden daha fazla uymamak yalnızca BİR kez uymama olarak sayılacaktır.

- Her yatakhaneindeki insan sayısı çetelesinde yetişkinleri saymayı unutmak.
- Kızların sayıları ve erkeklerin sayıları yer değiştirmiştir. (kız sayısı = 20, erkek sayısı = 26), ama bunun dışında her şey doğrudur. (Unutmayınız ki bu durum, iki koşula uyulmaması anlamına gelir.)
- Her yatakhaneindeki yetişkinlere ait doğru sayı verilir, ama onların adları ya da cinsiyeti verilmez. (Bu, 3. ve 5. koşulların her ikisine de uyulmaması anlamına gelir.)

Sıfır Puan

Diğer yanıtlar.

Boş.

DERİN DONDURUCU

Banu, kabin tipi yeni bir derin dondurucu satın aldı. Kullanma kılavuzu aşağıdaki bilgileri içermektedir:

- Fişi prize takınız ve aygıtı çalıştırınız.
 - Şimdi motorun çalışma sesini duyacaksınız.
 - Göstergede kırmızı uyarı lambası (KUL) yanacaktır.
- Sıcaklık ayarını istediğiniz konuma çeviriniz. 2. konum normaldir.

Konum	Sıcaklık
1	-15°C
2	-18°C
3	-21°C
4	-25°C
5	-32°C

- Kırmızı uyarı lambası derin dondurucunun sıcaklığı yeterince düşene kadar yanmaya devam eder. Bu süre, ayarladığınız sıcaklığa göre 1-3 saat sürecektir.
- Dört saat sonra derin dondurucuyu yiyeceklerle doldurunuz.

Banu, bu kullanma bilgilerini uyguladı; fakat, sıcaklık kontrol düğmesini 4. konuma ayarladı. 4 saat sonra, derin dondurucuyu yiyeceklerle doldurdu.

8 saat sonra, motorun çalışmasına ve derin dondurucuda soğukluk olmasına karşın kırmızı uyarı lambası hâlâ yanıyordu.

Soru 1: DERİN DONDURUCU

X423Q02

Banu, uyarı lambasının düzgün çalışıp çalışmadığını merak etti. Aşağıdaki etkinlik ve gözlemlerden hangisi ya da hangileri uyarı lambasının düzgün çalıştığını göstermektedir?

Üç durumun her biri için “Evet” ya da “Hayır”ı daire içine alınız.

Etkinlik ve Gözlem	Gözlem uyarı lambasının düzgün çalıştığını gösterir mi?
Banu, ayar düğmesini 5. konuma getirir ve kırmızı ışık söner.	Evet / Hayır
Banu, ayar düğmesini 1. konuma getirir ve kırmızı ışık söner.	Evet / Hayır
Banu, ayar düğmesini 1. konuma getirir ve kırmızı ışık yanmaya devam eder.	Evet / Hayır

DERİN DONDURUCU PUANLAMA 1***Tam Puan***

Hayır, Evet, Hayır, sıralama bu şekilde.

Sıfır Puan

Diğer yanıtlar.

Boş.

Soru 2: DERİN DONDURUCU

X423Q01

Banu, bir yanlışlık yapıp yapmadığını anlamak için kullanma kılavuzunu tekrar okudu. Aşağıdaki altı uyarıyla karşılaştı:

1. **Aygıtı toprak hattı olmayan prizlere takmayınız.**
2. **Derin dondurucunun ısını gereğinden düşük ısılara ayarlamayınız (-18 °C normaldir).**
3. **Havalandırma ızgaraları kapatılmamalıdır. Bu aygıtın dondurma kapasitesini düşürebilir.**
4. **Marul, turp, üzüm, bütün elma ve armut ya da yağlı et dondurmuyunuz.**
5. **Taze yiyecekleri dondurmadan önce tuzlamayınız ya da baharatlamayınız.**
6. **Derin dondurucunun kapağını çok sık açmayınız.**

Bu altı uyarıdan hangisi ya da hangilerini dikkate almamak uyarı lambasının sönmesini geciktirmiştir?

Altı uyarının her biri için "Evet" ya da "Hayır"ı daire içine alınız.

Uyarı	Uyarıyı dikkate almamak uyarı lambasının sönmesinde gecikme yaratır mı?
Uyarı 1	Evet / Hayır
Uyarı 2	Evet / Hayır
Uyarı 3	Evet / Hayır
Uyarı 4	Evet / Hayır
Uyarı 5	Evet / Hayır
Uyarı 6	Evet / Hayır

DERİN DONDURUCU PUANLAMA 2

Tam Puan

Hayır, Evet, Evet, Hayır, Hayır, Evet, sıralama bu şekilde.

Kısmi Puan

Sıralamada sadece bir hata/yanlış olursa kısmi puan verilir.

Sıfır Puan

Diğer yanıtlar.

Boş.

ENERJİ GEREKSİNİMLERİ

Bu soru, Zed ülkesinde bir kişinin enerji gereksinimini karşılamak için uygun olan gıdanın seçimiyle ilgilidir. Aşağıdaki tabloda farklı kişiler için önerilen enerji gereksinimleri kilojul (kJ) cinsinden gösterilmektedir.

YETİŞKİNLER İÇİN ÖNERİLEN GÜNLÜK ENERJİ GEREKSİNİMLERİ

Yaş (yıl)	Etkinlik Düzeyi	<i>ERKEKLER</i>	<i>KADINLAR</i>
		Enerji Gereksinimi (kJ)	Enerji Gereksinimi (kJ)
18'den 29'a kadar	Hafif	10660	8360
	Orta	11080	8780
	Ağır	14420	9820
30'dan 59'a kadar	Hafif	10450	8570
	Orta	12120	8990
	Ağır	14210	9790
60 ve üzeri	Hafif	8780	7500
	Orta	10240	7940
	Ağır	11910	8780

İŞE GÖRE ETKİNLİK DÜZEYİ

Hafif:

Tezgâhtar
Ofis Çalışanı
Ev Hanımı

Orta:

Öğretmen
Pazarlamacı
Hemşire

Ağır:

İnşaat İşçisi
Amele
Sporcu

Soru 1: ENERJİ GEREKSİNİMLERİ

X430Q01 – 0 1 9

Davut Elibol, 45 yaşında bir öğretmendir. Ona önerilen günlük enerji gereksinimi kaç kilojul(kJ)'dür?

Yanıt: kilojul.

ENERJİ GEREKSİNİMLERİ PUANLAMA 1

Tam Puan

12120 kilojul. Eğer bir yanıt verilmemişse, öğrencinin tabloda "12120" sayısını daire içine alıp almadığını denetleyiniz.

Sıfır Puan

Diğer yanıtlar.

Boş.

Jale Güzel, 19 yaşında bir yüksek atlama sporcusudur. Bir akşam, Jale'nin bir kaç arkadaşı onu bir restorana akşam yemeğine davet ederler. Menü aşağıdaki gibidir.

MÖNÜ		Jale'nin porsiyon başı enerji kestirimi (tahmini)(kJ)
Çorbalar:	Domates Çorbası	355
	Kremalı Mantar Çorbası	585
Ana yemekler:	Meksika Usulü Tavuk	960
	Çin Usulü Zencefilli Tavuk	795
	Türk Usulü Kuzu Kebap	920
Salatalar:	Patates Salatası	750
	Ispanak, Kayısı ve Fındık Salatası	335
	Kuskus Salatası	480
Tatlılar:	Elma ve Ahududu Kurabiyesi	1380
	Zencefilli Peynirli Kek	1005
	Havuçlu Kek	565
Sütlü İçecekler:	Çikolatalı	1590
	Vanilyalı	1470

Restoranda özel sabit fiyatlı bir münü de vardır.

<p>Sabit Fiyatlı Menü 50 zed Domates Çorbası Çin Usulü Zencefilli Tavuk Havuçlu Kek</p>

Soru 2: ENERJİ GEREKSİNİMLERİ

X430Q02 – 0 1 2 9

Jale, her gün yediklerinin bir kaydını tutmaktadır. O günkü akşam yemeğinden önce onun almış olduğu enerji toplamı 7520 kJ idi.

Jale, aldığı toplam enerjiyle kendisine **önerilen günlük enerji miktarı arasındaki farkın, aşağı yada yukarı doğru**, 500 kJ'ü aşmasını **istemiyor**.

“Sabit Fiyatlı Menü'nün” Jale'ye önerilen enerji gereksiniminin ± 500 kJ sınırlarında olup olmadığına karar veriniz. Yaptığınız işlemleri gösteriniz.

ENERJİ GEREKSİNİMLERİ PUANLAMA 2

Tam Puan

Sabit fiyatlı mndeki yiyecekler Jale'nin enerji gereksinimini 500 kJ sınırlarında tutmaya yetecek kadar enerji iermemektedir. Aaıdakiler gsterilmelidir:

1. Sabit fiyatlı mndeki toplam enerjinin hesaplanması: $355+795+565=1715$
2. Jale'nin gnlk nerilen enerji gereksiniminin 9820 kJ olduunun saptanması.
3. 7520 ile 1715 ve 9820'nin kullanılması bylece Jale'nin kendisine nerilen gnlk enerji gereksiniminin 500 kJ' den daha aaısında enerji alacaının gsterilmesi.
4. Sabit fiyatlı mnnn yeterince enerji iermedii sonucuna varılması.

- $355+795+565=1715$
 $7520+1715=9235$
nerilen gnlk gereksinim 9820 kJ'dr.
Dolayısıyla bu olamaz. (Not: $9820-9235=585$ 'in hesaplanması gerekli deildir.

Kısmi Puan

Doru yntem, ama hesaplama aamalarının birinde yapılan kk bir hata ya da unutma doru ya da yanlı ama tutarlı bir sonuca gtryor.

- $1715+7520=9235$. Bu, 8780'in 500 sınırları iindedir, dolayısıyla "Evet"

Ya da

Doru hesaplamalar, ama "Evet" sonucuna varır ya da hibir sonu belirtmez.

Sıfır Puan

Aıklama olmaksızın "Hayır" dahil olmak zere dier yanıtlar.

- Hayır, Jale sabit fiyatlı mnden sipari vermemelidir.
- 1715, 500 kJ'den yukarıdadır, dolayısıyla Jale bunu vermemelidir.

Ya da

Nedenin szl olarak doru anlatılması, fakat hi rakam verilmemesi. Baka bir deyile , Tam puan iin bazı destekleyici rakamlara gerek vardır.

- Sabit fiyatlı mn yeterince kJ iermez, yleyse, Jale bunu yememelidir.

Bo.

SİNEMAYA GİTME

Bu problem sinemaya gitmek için uygun gün ve saati bulmakla ilgilidir.

İhsan 15 yaşındadır ve kendisiyle aynı yaşta olan iki arkadaşıyla okulun tatil olduğu bir hafta süresince sinemaya gitmek istemektedir. Tatil 24 Mart Cumartesi günü başlar ve 1 Nisan Pazar günü biter.

İhsan arkadaşlarına sinemaya gitmek için uygun gün ve saati sorar. Aldığı bilgi aşağıdaki gibidir.

Fuat: “Pazartesi ve Çarşamba öğleden sonraları 14:30 ile 15:30 arasında müzik çalışması yapmak için evde kalmalıyım.”

Sedat: “Pazar günleri büyükannemi ziyaret etmeliyim, bu nedenle Pazar günleri olmaz. Pokemon filmi gördüm ve tekrar görmek istemem.”

İhsan’ın anne ve babası onun yalnız yaşına uygun filmlere gitmesi ve eve yürüyerek gelmemesi için ısrar ediyordu. İhsan’ın anne ve babası saat gece 10’a kadar herhangi bir saatte çocukları alıp eve getireceklerdir.

İhsan, tatil haftası için film saatlerini öğrenir. Edindiği bilgi şu şekildedir:

ŞEHİR SİNEMASI			
Rezervasyon Tel: 442 30 00 24 saat arayabileceğiniz telefon numarası: 442 00 71 Salı günleri indirimli: Bütün filmler 3 Milyon TL 23 Mart Cuma’dan itibaren iki haftalık film gösterimi:			
Çocuklar Tehlikede		Pokemon	
113 dk 14:00 (Yalnızca Pzt-Cm) 21:35 (Yalnızca Cmt/Pz)	12 yaş ve üzeri kişiler için uygundur.	105 dk 13:40 (Her gün) 16:35 (Her gün)	Veli Rehberliğinde Genel gösterim, fakat bazı sahneler küçükler için uygun olmayabilir.
Dipteki Canavarlar		Sır	
164 dk 19:55 (Yalnızca Cm/Cmt)	18 yaş ve üzeri kişiler için uygundur.	144 dk 15:00 (Yalnızca Pzt-Cm) 18:00 (Yalnızca Cmt/Pz)	Yalnızca 12 yaş ve üzeri kişiler için uygundur.
Karnaval		Ormanlar Kralı	
148 dk 18:30 (Her gün)	18 yaş ve üzeri kişiler için uygundur.	117 dk 14:35 (Yalnızca Pzt-Cm) 18:50 (Cmt/Pz)	Her yaştaki kişiler için uygundur.

Soru 1: SİNEMAYA GİTME

X601Q01

İhsan'ın filmlerle ilgili bulduğu bilgileri ve arkadaşlarından edindiği bilgileri dikkate alarak, İhsan ve arkadaşları altı filmde hangisi yada hangilerini izlemeyi düşünmelidirler?

Her bir film için "Evet" ya da "Hayır"ı daire içine alınız.

Film	Üç çocuk filmi izlemeyi düşünmeli mi?
Çocuklar Tehlikede	Evet / Hayır
Dipteki Canavarlar	Evet / Hayır
Karnaval	Evet / Hayır
Pokemon	Evet / Hayır
Sır	Evet / Hayır
Ormanlar Kralı	Evet / Hayır

SİNEMAYA GİTME PUANLAMA 1***Tam Puan***

Evet, Hayır, Hayır, Hayır, Evet, Evet, sıralama bu şekilde.

Kısmi Puan

Sıralamada sadece bir hata/yanlış olursa kısmi puan verilir.

Sıfır Puan

Diğer yanıtlar.

Boş.

Soru 2: SİNEMAYA GİTME

X601Q02

Eğer üç çocuk “Çocuklar Tehlikede”, filmine gitmek isterse, aşağıdaki tarihlerden hangisi onlar için uygun olur?

- A 26 Mart Pazartesi
- B 28 Mart Çarşamba
- C 30 Mart Cuma
- D 31 Mart Cumartesi
- E 1 Nisan Pazar

SİNEMAYA GİTME PUANLAMA 2***Tam Puan***

C. 30 Mart Cuma

Sıfır Puan

Diğer yanıtlar.

Boş.

TATİL

Bu problem, tatile giderken en iyi ve rahat olan yolun seçilmesiyle ilgilidir .

Şekil 1 bölgenin haritasını, Şekil 2 kasabalar arasındaki uzaklıkları göstermektedir.

Şekil 1: Kasabalar arasındaki yolların haritası.

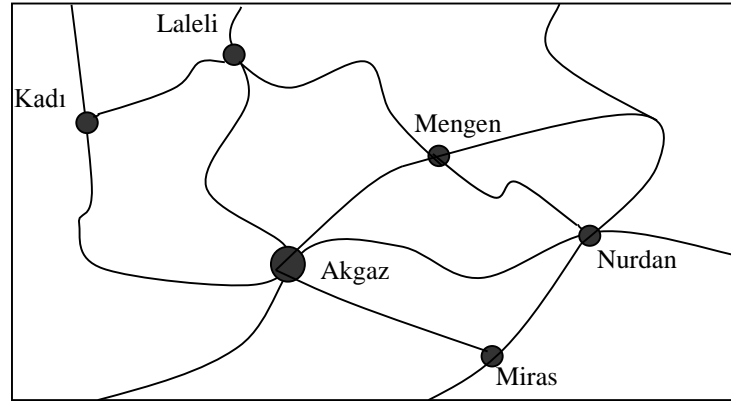

Şekil 2: Kasabaların kilometre olarak birbirlerine uzaklıkları.

Akgaz						
Kadı	550					
Laleli	500	300				
Mergen	300	850	550			
Nurdan	500		1000	450		
Miras	300	850	800	600	250	
	Akgaz	Kadı	Laleli	Mergen	Nurdan	Miras

Soru 1: TATİL

X602Q01 - 0 1 9

Nurdan ve Kadı arasındaki kara yolu ile en kısa uzaklığı hesaplayınız.

Uzaklık: kilometre.

TATİL PUANLAMA 1

Tam Puan

1050 kilometre

Sıfır Puan

Diğer yanıtlar.

- Nurdan – Akgaz – Kadı, uzaklık verilmemiş.

Boş.

Soru 2: TATİL

X602Q02 - 0 1 2 9

Akgaz'da yaşamakta olan Canan **Kadı** ve **Laleli**'ye gitmek istemektedir. Canan, bir günde en çok **300 kilometre** yol gidebilmekte, ancak yolculuğu sırasında kasabalar arasındaki kamp yerlerinde geceleyerek mola verebilmektedir.

Canan her kasabada **iki gece** kalacak, böylece her kasabada etrafı gezmek için bir tam gün geçirecektir.

Canan'ın gezi programında her gece kalacağı yerleri aşağıdaki tabloda gösteriniz.

Gün	Bir Gecelik Kalış
1	Akgaz ve Kadı arasındaki kamp yeri.
2	
3	
4	
5	
6	
7	Akgaz

TATİL PUANLAMA 2

Tam Puan

Veriler aşağıda gösterildiği gibidir:

Gün	Bir Gecelik Kalış
1	Akgaz ve Kadı arasındaki kamp yeri..
2	Kadı
3	Kadı
4	Laleli
5	Laleli
6	Laleli ve Akgaz arasındaki kamp yeri (YA DA yalnızca "Kamp yeri")
7	Akgaz

Kısmî Puan

Bir hata. Bir hata, karşılık gelen gün için yazılanın doğru olmadığı anlamına gelir.

- 3. gün için "Laleli'de" çevre gezisi
- 6. gün için bir kasaba adı
- 6. gün boş bırakılmış

Sıfır Puan

Diğer yanıtlar.

Boş.

SULAMA

Aşağıda, ekili alanları sulamak için yapılmış sulama kanalları sisteminin bir şekli verilmiştir. A'dan H'ye kadar bütün kapaklar gereksinim duyulan yerlere suyu akıtmak için açılıp kapanabilirler. Bir kapak kapalıysa oradan su geçemez.

Bu soru, sulama sisteminden su geçişini engelleyen, sıkışarak kapalı kalmış kapağı bulmayla ilgilidir.

Şekil 1: Sulama kanalları sistemi

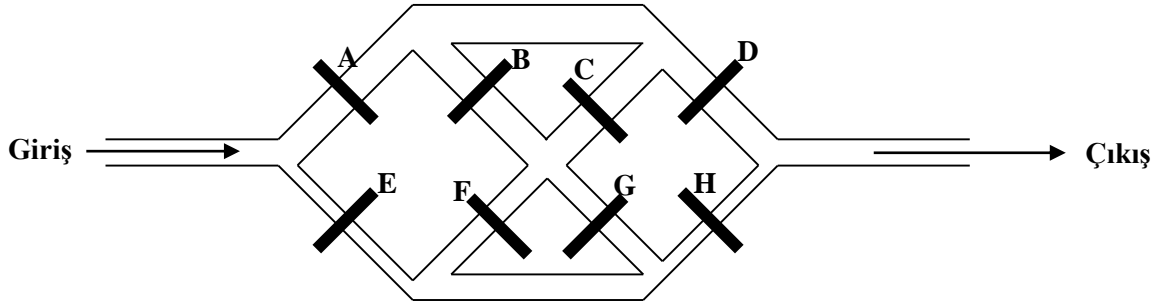

Murat suyun gitmesi gereken yere her zaman gitmediğini farketmiştir.

O, kapaklardan birinin sıkışıp kapalı kaldığını, bu nedenle düğme "açık" konumuna getirildiğinde, açılmadığını düşünmektedir.

Soru 1: SULAMA

X603Q01 – 0 1 9

Murat kapakları test etmek için Tablo 1'de verilen ayarlamaları kullanmaktadır.

Tablo 1: Kapak Ayarlamaları

A	B	C	D	E	F	G	H
Açık	Kapalı	Açık	Açık	Kapalı	Açık	Kapalı	Açık

Tablo 1'de verilen kapak ayarlamalarıyla **aşağıdaki şema üzerinde** suyun akabileceği bütün olası yolları çiziniz. Bütün kapakların ayarlamalara göre çalıştığını kabul ediniz.

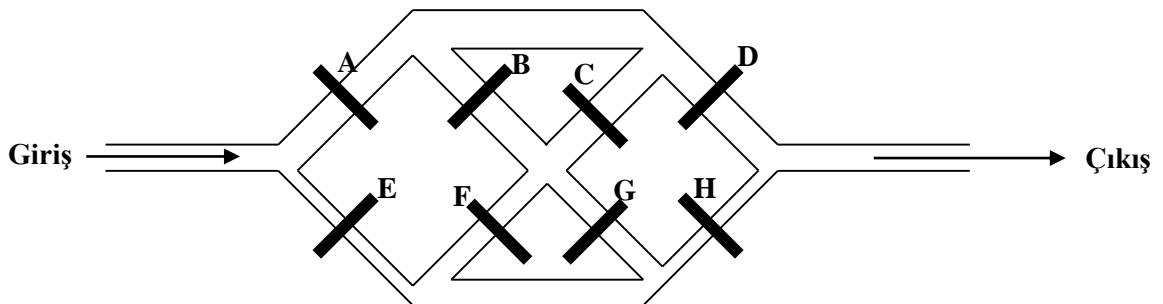

SULAMA PUANLAMA 1***Tam Puan***

Akış yolları aşağıda gösterildiği gibidir:

Puanlama Notları :

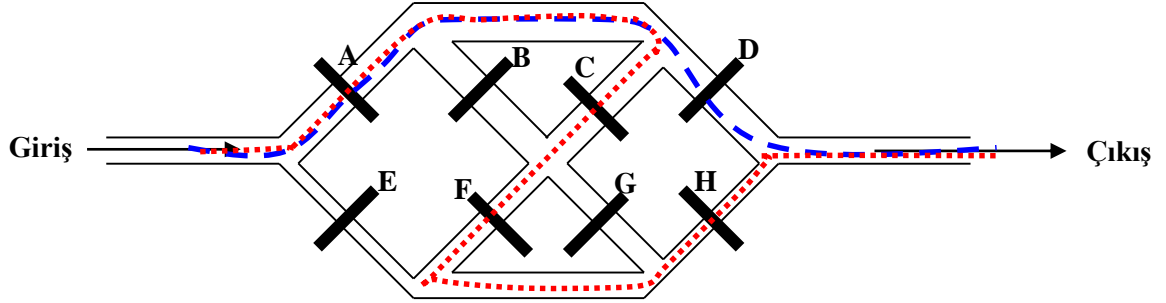

Akış yönü gösterimlerini dikkate almayınız.

Yanıtın, VERİLEN ŞEMADA YA DA ŞEKİL 1'de, YA DA YAZILI OLARAK, YA DA OKLARLA gösterilmiş olabileceğine dikkat ediniz.

Sıfır Puan

Diğer yanıtlar.

Boş.

Soru 2: SULAMA

X603Q02

Murat, kapaklar Tablo 1'deki ayarlamalarda olduđunda, suyun akmadıđını fark etmiřtir ve bu durum, "aık" konumdaki kapaklardan en az birinin sıkıřıp kapalı kaldıđını gstermektedir.

Ařađıda verilen her arıza durumu iin suyun tm yol boyu akıp akmayacađına karar veriniz. Her durum iin "Evet" ya da "Hayır"ı daire iine alınız.

Arıza Durumu	Su tm yol boyu akacak mıdır?
A kapađı sıkıřıp kapalı kalmıřtır. Diđer btn kapaklar Tablo 1'de belirtildiđi gibi dzgn olarak alıřmaktadır.	Evet / Hayır
D kapađı sıkıřıp kapalı kalmıřtır. Diđer btn kapaklar Tablo 1'de belirtildiđi gibi dzgn olarak alıřmaktadır.	Evet / Hayır
F kapađı sıkıřıp kapalı kalmıřtır. Diđer btn kapaklar Tablo 1'de belirtildiđi gibi dzgn olarak alıřmaktadır.	Evet / Hayır

SULAMA PUANLAMA 2***Tam Puan***

Hayır, Evet, Evet, sıralama bu řekildedir.

Sıfır Puan

Diđer yanıtlar.

Boř.

Soru 3: SULAMA

X603Q03 – 0 1 9

Murat, **D kapağının** sıkışıp kapalı kalmış olup olmadığını test etmek istiyor.

D kapağı “açık” görüldüğü halde bu kapağın kapalı olup olmadığını test etmek için gerekli kapak ayarlamalarını aşağıdaki tabloda gösteriniz.

Kapaklar için ayarlamalar (her biri “açık” ya da “kapalı”)

A	B	C	D	E	F	G	H

SULAMA PUANLAMA 3**Tam Puan**

A ve E'nin her ikisi de kapalı değildir. D açık olmalıdır. H yalnızca eğer su H'ye kadar gelemiyorsa açık olabilir (örneğin, diğer kapaklar kapalıdır, böylece suyun H' ye ulaşmasını engeller). Diğer durumlarda H kapalı olmalıdır.

- H kapalı, diğer bütün kapaklar açık.

Sıfır Puan

Diğer yanıtlar.

Boş.

DESIGN BY NUMBERS¹

Design by numbers, bilgisayarlarda grafik oluşturmak için kullanılan bir tasarım aracıdır. Resimler, bilgisayar programına verilen komutlarla oluşturulabilir.

Soruları yanıtlamadan önce aşağıdaki örnek komut ve resimleri dikkatlice inceleyiniz.

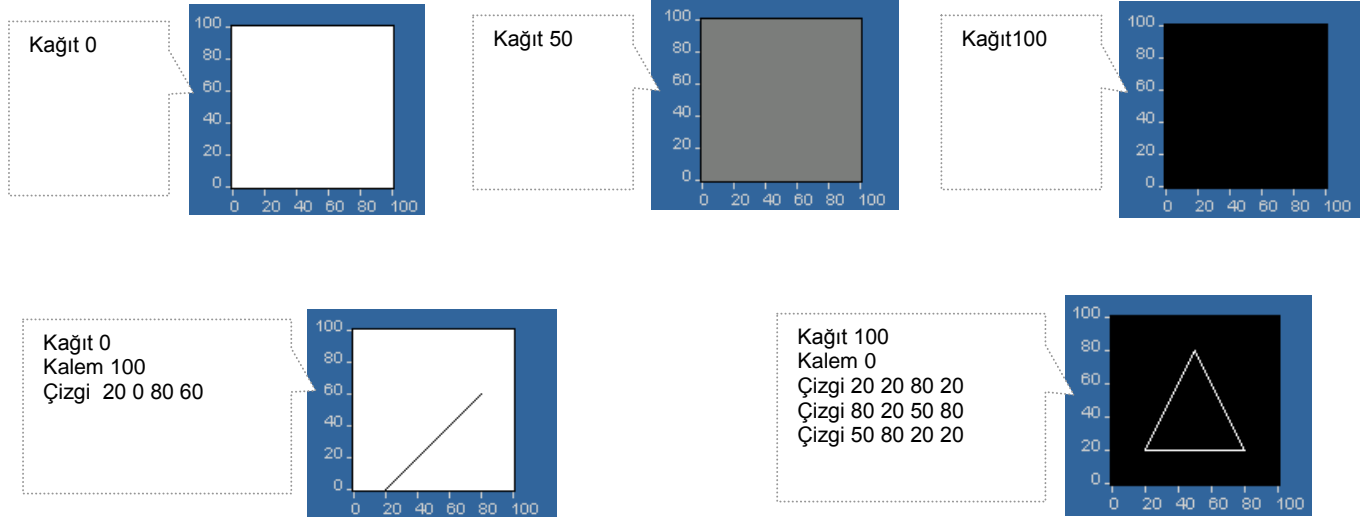

Soru 1: DESIGN BY NUMBERS

X412Q01

Komutlardan hangisi aşağıda gösterilen grafiği oluşturmuştur?

- A Kağıt 0
- B Kağıt 20
- C Kağıt 50
- D Kağıt 75

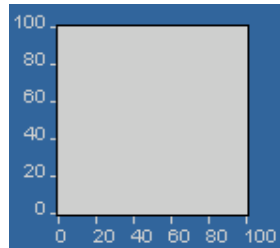

¹ Design by numbers "MIT Media Laboratuvarında, Aesthetics ve Computation Group" tarafından geliştirilmiştir. Copyright 1999. Massachusetts Institute of Technology. Program, şu internet adresinden ücretsiz olarak indirilebilir <http://dbn.media.mit.edu>.

DESIGN BY NUMBERS PUANLAMA 1**Tam Puan**

B. Kağıt 20.

Sıfır Puan

Diğer yanıtlar.

Boş.

Soru 2:DESIGN BY NUMBERS

X412Q02

Aşağıdaki bir dizi komutlardan hangisi yanda gösterilen grafiği oluşturmuştur?

- | | | | |
|---|-----------|-----------|-------------------|
| A | Kağıt 100 | Kalem 0 | Çizgi 80 20 80 60 |
| B | Kağıt 0 | Kalem 100 | Çizgi 80 20 60 80 |
| C | Kağıt 100 | Kalem 0 | Çizgi 20 80 80 60 |
| D | Kağıt 0 | Kalem 100 | Çizgi 20 80 80 60 |

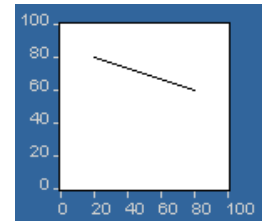
**DESIGN BY NUMBERS PUANLAMA 2****Tam Puan**

D. Kağıt 0 Kalem 100 Çizgi 20 80 80 60

Sıfır Puan

Diğer yanıtlar.

Boş.

Soru 3:DESIGN BY NUMBERS

X412Q03 - 0 1 2 9

Aşağıdaki çizim, "Tekrarla" komutunun bir örneğini göstermektedir.

```
Kağıt 0
Kalem 100
Tekrar A 50 80
{
Çizgi 20 A 40 A
}
```

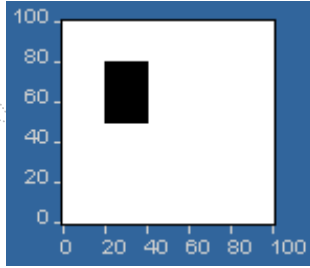

"Tekrarla A 50 80" komutu, programa küme işareti, { }, içerisinde verilen işlemleri A=50'den A= 80'e kadar birbirini izleyen değerler için tekrarlamasını söyler.

Aşağıdaki grafiği oluşturan komutları yazınız:

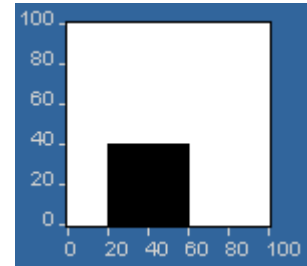

DESIGN BY NUMBERS PUANLAMA 3

Puanlama notu:

Unutmamalısınız ki bir taneden fazla komut bir satırda yazılabilir, komutların büyük harfle başlaması gerekli değildir ve küme işaretleri { } unutulmuş olabilir ya da parantez işareti () ya da köşeli parantez işareti []. olarak yazılmıştır. Ayrıca, "Tekrarla" komutunda "A" harfinden farklı bir harf kullanılabilir, ama "Çizgi" komutunda da bu aynı harf kullanılmalıdır.

Tam Puan

Doğru komutlar

- "Tekrarla" komutunda, "0" ve "40" in yerlerinin değiştirilebileceğini unutmayınız (başka bir deyişle, Tekrarla 40 0). "Çizgi 20 A 60 A" komutunda "20" ve "60" in yerleri değiştirilebilir (başka bir deyişle, Çizgi 60 A 20 A).

```
Kağıt 0
Kalem 100
Tekrarla A 0 40
{
Çizgi 20 A 60 A
}
```

- "Tekrarla" komutunda, "20" ve "60" in yerlerinin değiştirilebileceğini unutmayınız (başka bir deyişle, Tekrarla 60 20). "Çizgi A 0 A 40" komutunda, "0" ve "40" in yerleri değiştirilebilir (başka bir deyişle, Çizgi A 40 A 0).

```

Kağıt 0
Kalem 100
Tekrarla A 20 60
{
Çizgi A 0 A 40
}

```

(Kısacası, “0” ve “40”, “Y” konumunda olmalı; ve “20” ve “60”, “X” konumunda olmalıdır.)

Kısmî Puan

Doğru komutlar, ama Çizgi komutunda sayıların yanlış yerleştirilmesi.

```

Kağıt 0
Kalem100
Tekrarla A 20 60
{
Çizgi 0 A 40 A
}

```

Doğru komutlar ama ya “Tekrarla” ya da Çizgi komutunda bir tane yanlış sayı vardır. Eğer 0 ya da 20 ya da 40 ya da 60 sayılarından farklı bir sayı varsa (örneğin 50 ya da 80 kullanılır), ya da aynı sayı bir komutta tekrarlanırsa Sıfır puan verilmesi gerektiğini unutmayınız.

```

Kalem100
Kağıt 0
Tekrarla A 0 40
{
Çizgi 0 A 60 A
}

```

Doğru “Tekrarla” bölümü, ama unutulmuş ya da yanlış “Kağıt” ya da “Kalem” komutu.

- Tekrarla y 0 40
{
Çizgi 20 y 60 y
}

Doğru sayılar, ama ya “Çizgi” komutunda ya da “Tekrarla” komutunda küçük bir hata.

- Kağıt 0
Kalem 100
Tekrarla A 20 60
{
A 0 A 40
}

Sıfır Puan

Diğer yanıtlar.

- Kağıt 0
Kalem 100
Çizgi 20 0 60 40
- Kağıt 0
Kalem 100
Tekrarla A 20 60
{
Çizgi A 20 A 60
}

Boş.

BÖLÜM 2. İNTERAKTİF ÜNİTELER

İşbirlikçi Problem Çözme (İPÇ) üniteleri, sunulan bir sorunu çözmek için öğrencilerin bir ya da daha fazla araçla veya bilgisayarda temsili takım üyeleri ile etkileşim halinde olduğu konuşma temelli görevleri kapsar. Öğrencilerden diğer kişilerle konuşmak için en uygun seçeneği seçmesi ve verilen görevi tamamlaması beklenmektedir. Ekranda görülecek olan seçeneklerden birini seçip “Gönder” butonuna bastığında konuşma bölümünde bu seçenek görülür ve diğer kişilerin cevapları da bunu takip eder. Öğrenciler istediği zaman konuşma bölümündeki kaydırma çubuğunu kullanarak nelerin konuşulduğunu tekrardan görebilir. Konuşmadaki diğer kişilerden gelen cevaplar, öğrencinin seçip gönderdiği cümleye göre değişmektedir. Sonuç olarak her üniteyi bitirmek için çok sayıda yol bulunmaktadır. Öğrencinin yanlış ya da uygun olmayan bir seçeneği seçmesinin, ünite boyunca ilerlemesine zarar vermesini engellemek için her üniteye geçiş veya kurtarıcı yer adı altında bazı noktalar bulunmaktadır. Öğrencinin görevine devam etmesi için bu yerlerde konuşmadaki kişilerden biri gerekli bilgiler vererek öğrencinin yanlış olarak ilerlemesine engel olur.

Öğrenci konuşma bölümünde diğer kişilerle konuşurken ekranın sağ tarafında öğrencinin işlem yapabileceği, görev arkadaşları tarafından alınan notları gözden geçirebileceği veya yaptığı görevdeki ilerlemeleri takip edebileceği bir görev alanı bulunmaktadır. Aşağıda gösterilen “Gezi” isimli ünitenin 1.bölümünden verilen ekran görüntüsünde, takım arkadaşları tarafından önemli bilgilerin yazıldığı bir not defteri bulunmaktadır. Ayrıca bu görev alanında, öğrenci ve takım arkadaşlarına verilen problemi çözmek için gerekli olan bilgilerin yer aldığı üç farklı yere ait web sitesine ulaşmak için linkler bulunmaktadır.

PISA 2015 Pilot Uygulaması’nda kullanılan ve aşağıda ekran görüntülerini göreceğiniz ünite, Uluslararası Merkez tarafından yayımlanan tek interaktif ünedir. PISA 2015 Nihai Uygulaması, bilgisayar tabanlı yapılacağından dolayı bu alanda öğrencilerin karşılaşacakları üniteler yayımlanan “Gezi” ünitesi ile benzerlik gösterecektir.

PISA 2015

Giriş

1. Bölüm - Açıklamalar

Konuşmada Kimler Var

Sen Gürkan Rifat Bahadır

Sen: Bahadır, eğlenmelerini istediğimiz konusunda haklısın ama ilk olarak Ceren Hoca'nın tercihlerini değerlendirmeliyiz.

Gürkan: Bilmiyorum. Muhtemelen bu yerlerden biri olabilir.

Rifat: Yerel tarih müzesi gerçekten de şehrimizdeki hayatın duygusunu hissettirebilir.

Bahadır: Sıkıcı ya. Hatta kapalı olacağını düşünüyorum.

Sen:

Öyleyse bu sadece iki seçeneğimiz kaldı anlamına mı geliyor?

Kapalı olacağını düşünmüyorum. Şehrin her tarafında müzenin reklamları var.

Müze sadece hafta sonları açık, Rifat. Diğer seçeneklere bakalım.

Eğer müze kapalıysa nasıl ziyaret edeceğimizi anlayamadım.

Gönder

Not Defteri

- Şehrimizdeki hayatın duygusunu verebilmeli.
- Seyahat süresi elverişli olmalı

yerel tarih müzesi **halk pazarı** **elektrikli araba fabrikası**

Konum: Gül Caddesi No: 101, şehir merkezi

Saatler: Cumartesi 10:00 - 17:00, Pazar 13:00 - 17:00

Sergilenenler Aşağıdaki sergilerde şehrimizin tarih ve mirası görülebilir.

- Farklı çağlara ait kıyafetler, mobilya ve oda dekorasyonları
- Yerli ailelerin çocukları tarafından bağışlanan antika eşyalar
- Şehrin ve civardaki alanların gelişimini gösteren haritalar

Konuşma Alanı

Görev Alanı

Bu Ünitenin Formatı

İPÇ ünitelerini bitirmek için çok sayıda yol bulunduğundan, bu ünite her ekran için açık ve anlaşılır biçimde bir ekran görüntüsü yakalayabilmek mümkün değildir. Buradaki ekran görüntüleri ünite görevin tamamlanması için uygun bir yolu göstermektedir. Ekran görüntüleri ile birlikte tüm alternatif seçenekler ve konuşma alanındaki seçeneklerden birini seçeceği ekranlarda, doğru olan seçenek ekran görüntüsünün altında yer almaktadır.

Öğrencilerin konuşma alanındaki seçeneklerden birini seçeceği ekranlarda, doğru olan seçenek ekran görüntüsünün altında yer almaktadır.

Gezi

Üniteye Genel Bakış

Bu üniteye yabancı öğrencilerden oluşan bir grup öğrenci bir okulu ziyaret etmektedir. Bu üniteye görevleri yerine getirecek olan öğrenci (uygulamaya katılan öğrenci), yapılan bu okul gezisinin planlanması, gelen misafirlere refakat edecek öğrencilerin belirlenmesi ve beklenmedik sorunlara karşı çözüm üretmek için bilgisayardaki temsili 3 takım arkadaşı ve rehber öğretmeni ile birlikte çalışacaktır. Bu ünite üç bölümden oluşmaktadır. Aşağıda her bölüm ile ilgili ekran görüntüleri ve açıklamalar yer almaktadır.

1. Bölüm: Genel Bakış

Okul gezisinin ilk bölümünde öğrenci, gezi için gelen yabancı öğrencilere yönelik yöredeki ilgi alanlarına bir gezinin planlanması konusunda temsili üç takım arkadaşı ile birlikte çalışacaktır. Takım üyelerinin gezi ile ilgili tavsiyelerde bulunması için takım üyeleri görüşlerinin ifade edilip bunların görüşülmesine, bu yerlerle ilgili web sitelerindeki bilgilere göre yanlış anlaşılmalarda olduğunda bunların düzeltilmesine ve son olarak da gezinin nereye yapılacağına karar verilmesine ihtiyaç duyulmaktadır.

1. Bölüm: Giriş

Bu ekran görüntüsü öğrencilerin üniteye karşılaşacakları ilk ekrandır. Açılan ekran öğrencilere bir giriş bölümü sunar. 1. Bölüm için hedef belirlenir ve öğrenciler gezi için üç potansiyel yer olduğunu öğrenirler.

PISA 2015

Gezi - 1. Bölüm
Giriş

Girişi okuyunuz. Sonra İLERİ ok tuşuna tıklayınız.

Diğer ülkelerden birkaç öğrenci, okulunuzu ziyaret etmeye gelmektedir.

Öğretmeniniz Ceren Hanım, hoşgeldin etkinliğinin (yöredeki ilgi alanlarına sınıf gezisi) planlaması için senden ve üç sınıf arkadaşından, —Gürkan, Rifat ve Bahadır— takım olarak çalışmanızı istemektedir. Ziyaretçiler dahil toplam otuz kişi katılacaktır.

Ceren Hanım, düşünmeniz için üç olası yer önermiştir:

	yerel tarih müzesi
	halk pazarı
	elektrikli araba fabrikası

Öğrenciler gelecek hafta gelecekları için, sizden kısa sürede haber beklemektedir.

1. Bölüm: Açıklamalar

Bu ekranda Ceren öğretmen tarafından verilen görevin yerine getirilmesi için gerekli açıklamalar, aşağıda gösterildiği gibi ekranın sol tarafında bulunmaktadır. Sağdaki görev alanında, konuşmanın önemli bölümlerinin bir not defteri ile söz konusu olan üç yere ait linkler bulunmaktadır. Bu linklerden herhangi birine tıklandığında bu yer ile ilgili bilgiler (yerleşim, çalışma saatleri, tur bilgisi ve ziyaretçilerin orada neler görebileceği) ekrana gelecektir.

The screenshot shows the PISA 2015 interface. At the top, it says 'PISA 2015' and has a progress bar. The left sidebar shows a navigation menu with 'Giriş' and '1. Bölüm - Açıklamalar'. The main content area contains the following text:

İlk olarak takım, gezilecek yeri seçmelidir. Sen ve takım arkadaşların aşağıdaki özellikleri kullanabilirsiniz:

- Yerler ile ilgili fikirleri tartışmak için **konuşma**
- Yerler ile ilgili bir karara varmanıza yardımcı olacak bilgiye ulaşmak için **linkler**
- Sorunları ve bilgileri izlemek için **not defteri**

Gürkan konuşmaya başladı. Konuşmaya katılmak için hazır olduğunuzda aşağıdaki butona tıklayınız.

Below the text, there are three icons with links: 'yerel tarih müzesi', 'halk pazarı', and 'elektrikli araba fabrikası'. A 'Konuşmaya Katılın' button is also visible. On the right, there is a 'Not Defteri' (Notebook) area.

1. Bölüm Ekran Görüntüsü -1

The screenshot shows the PISA 2015 interface. At the top, there is a blue header with 'PISA 2015' and a progress bar. Below the header, there is a navigation menu with 'Giriş' and '1. Bölüm - Açıklamalar'. The main content area is divided into two sections. On the left, there is a chat window titled 'Konuşmada Kimler Var' with participants 'Sen', 'Gürkan', 'Rifat', and 'Bahadır'. The chat history shows a message from Gürkan: 'Tamam, nereden başlayalım?'. Below the chat, there are four input fields for the user's response, with the last one containing the text 'İyi bir gezi için nelerin gerekli olduğunu tartışalım.' and a 'Gönder' button. On the right, there is a 'Not Defteri' (Notebook) and a list of three options: 'yerel tarih müzesi' (local history museum), 'halk pazarı' (people's market), and 'elektrikli araba fabrikası' (electric car factory). Each option has a corresponding icon: a museum building, a market basket, and an electric car.

Doğru Cevap

İyi bir gezi için nelerin gerekli olduğunu tartışalım.

Öğrenci, nereden başlanması gerektiğine dair Gürkan'ın sorusuna cevap vermek için dört seçenekten birini seçip Gönder butonuna tıklamalıdır. Birinci ve üçüncü cevaplar kabul edilmemektedir çünkü her ikisi de harekete geçmekten kaçınan girişimlerdir. Bununla birlikte ikinci seçenek ("Üç seçeneğimiz var, hadi oylama yapalım") işbirlikçi görünebilir ancak gezi yeri seçmek için yeterli bilgiye sahip olmadığı için takıma sunulan problemi çözmesi konusunda yardımcı olmamaktadır. Bu nedenle bu seçenek doğru olarak kabul edilmez.

Öğrenci doğru cevabı (son seçeneği) seçmezse, Rifat "Kısa sürede karar vermemiz gerekiyor. Gezilecek yerin nasıl olması gerektiğini konuşalım mı?" diyerek öğrencinin yanlış ilerlemesini engelleyerek öğrenciyi kurtarır.

1. Bölüm Ekran Görüntüsü -2

Bahadır grubun yerel bir mekanı ziyaret etmelerinin gündemde olduğundan bahsediyor.

The screenshot shows the PISA 2015 interface. At the top, there is a blue header with 'PISA 2015' and a progress bar. Below the header, there is a navigation menu with 'Giriş' and '1. Bölüm - Açıklamalar'. The main content area is divided into two sections. On the left, there is a chat window titled 'Konuşmada Kimler Var' with participants 'Sen', 'Gürkan', 'Rifat', and 'Bahadır'. The chat history shows:

- Gürkan: Tamam, nereden başlayalım?
- Sen: İyi bir gezi için nelerin gerekli olduğunu tartışalım.
- Bahadır: Yerel mekanları gezmemiz gerekiyor.

 Below the chat, there are four text boxes for the student's response:

- Sen: Bunun bize nasıl bir yardımı olacak ki! Mekanların çoğu zaten yerel.
- Eğer bir mekan yerel ise, bu mekan buradaki yaşamın nasıl olduğunu gösterebilir.
- Evet ama acele etmeliyiz ve bir karar vermeliyiz.
- Onları istediğimiz bir yere götüremememiz çok kötü!

 A 'Gönder' button is at the bottom of the chat area. On the right, there is a task area with three icons: 'yerel tarih müzesi' (local history museum), 'halk pazarı' (people's market), and 'elektrikli araba fabrikası' (electric car factory). A 'Not Defteri' (Notebook) is also visible on the right side.

Doğru cevap

Eğer bir mekan yerel ise, bu mekan buradaki yaşamın nasıl olduğunu gösterebilir.

İkinci cevap doğrudur çünkü bu dört şıktan “yerel” kavramının ne anlama gelebileceğine yönelik paylaşılan bir anlayışın gelişmesine yardımcı olur.

Öğrenci doğru cevabı (ikinci seçeneği) seçmezse, Gürkan “Öyleyse bizim şehrimizin nasıl bir yer olduğu hissini de vermelidir belki.” diyerek öğrencinin yanlış ilerlemesini engelleyerek öğrenciyi kurtarır.

1. Bölüm

Ekran Görüntüsü -3

Rıfat not defterine ziyaret edilecek yerin “şehrimizdeki hayatın duygusunu verebilmeli.” şeklinde bir not ekler. Bahadır şu yorumu yapar: “Yerel, mekanın çok uzak olmadığı anlamına gelir.”

The screenshot shows the PISA 2015 interface. At the top, there is a blue header with 'PISA 2015' and a power button. Below the header, there is a navigation menu with 'Giriş' and '1. Bölüm - Açıklamalar'. The main content area is divided into two sections. On the left, there is a chat window titled 'Konuşmada Kimler Var' with participants 'Sen', 'Gürkan', 'Rıfat', and 'Bahadır'. The chat history shows the following messages:

- Sen:** İyi bir gezi için nelerin gerekli olduğunu tartışalım.
- Bahadır:** Yerel mekanları gezmemiz gerekiyor.
- Sen:** Eğer bir mekan yerel ise, bu mekan buradaki yaşamın nasıl olduğunu gösterebilir.
- Rıfat:** Güzel, Bunu Not Defterine yazıyorum. Başka?
- Bahadır:** Yerel, mekanın çok uzak olmadığı anlamına gelir.

Below the chat history, there are four input fields for 'Sen':

- Teşekkürler Bahadır, ama bunu zaten biliyoruz ki!
- Kesinlikle, o zaman onları uzağa götürmeye gerçekten değer mi?
- Öyleyse oraya gidip gelmesi çok fazla zaman almamalıdır.
- O zaman, "yerel"likle kast ettiğin nerede bulunduğu bağlıdır.

At the bottom of the chat window is a 'Gönder' button. On the right side of the interface, there is a 'Not Defteri' (Notebook) section with a yellow background. It contains a single note: 'Şehrimizdeki hayatın duygusunu verebilmeli.' Below the chat window, there are three icons representing different locations: 'yerel tarih müzesi' (local history museum), 'halk pazarı' (people's market), and 'elektrikli araba fabrikası' (electric car factory).

Doğru Cevap

Öyleyse oraya gidip gelmesi çok fazla zaman almamalıdır.

Doğru cevap seçilen yerin karşılaması gereken bir kriteri açıklayarak ortak anlayışın gelişimine yardımcı olmaktadır.

1. Bölüm Ekran Görüntüsü -4

Öğrencinin önceki konuyla ilgili cevabına bakmaksızın Rifat not defterine bir giriş yaparak şu şekilde cevaplar: "Tamam, "yerel" buraya hızlı şekilde ulaşman anlamına geliyor. Not defterine "seyahat süresi"ni ekliyorum. Başka bir şey?"

Gürkan, gezi tarihi ve zamanı ile ilgili şu hatırlatmayı yaparak cevap verir: "Ceren Hoca, otobüsün gelecek hafta Perşembe günü saat 13.00'de bizi alacağını ve saat 15.00'de geri getireceğini söyledi."

PISA 2015

► Giriş
► 1. Bölüm - Açıklamalar

Konuşmada Kimler Var

Sen Gürkan Rifat Bahadır

Sen: Öyleyse oraya gidip gelmesi çok fazla zaman almamalıdır.

Rifat: Tamam, "yerel" buraya hızlı şekilde ulaşman anlamına geliyor. Not defterine "seyahat süresi"ni ekliyorum. Başka bir şey?

Gürkan: Ceren Hoca, otobüsün gelecek hafta Perşembe günü saat 13.00'de bizi alacağını ve saat 15.00'de geri getireceğini söyledi.

Sen:

Bütün yerler açık mı peki?

Güzel, kimse okuldan sonra kalmak istemeyecektir.

Bazı çocukların okuldan sonra aktiviteleri var.

Daha az ev ödevinin olacağını mı söylüyorsun?

Gönder

Not Defteri

- Şehrimizdeki hayatın duygusunu verebilmeli.
- Seyahat süresi elverişli olmalı

yerel tarih müzesi halk pazarı elektrikli araba fabrikası

Doğru Cevap

Bütün yerler açık mı peki?

Bu durumda, doğru cevap problem çözme sürecini ilerletmeye, takıma seçilen yerin Ceren Hoca tarafından belirlenen zaman çizelgesini karşıladığından emin olmaları gerektiğini işaret etmeye yardımcı olur.

1. Bölüm

Ekran Görüntüsü -5

Öğrenci seçeneklerden hangisini seçerse seçsin, Bahadır' şu şekilde cevap verir: "Kimin umrunda ki! Bütün seçenekler sıkıcı. Misafirleri gerçekten eğlenebilecekleri yerlere götürelim mi?"

PISA 2015

?
◀
▶

▶ Giriş

▶ 1. Bölüm - Açıklamalar

Konuşmada Kimler Var

Sen
Gürkan
Rıfat
Bahadır

Konu: Bahadır, yerel tarihyi nasıl gördüğü hakkında baharın anlamına geliyor. Not defterine "seyahat süresi"ni ekliyorum. Başka bir şey?

Gürkan: Ceren Hoca, otobüsün gelecek hafta Perşembe günü saat 13.00'de bizi alacağını ve saat 15.00'de geri getireceğini söyledi.

Sen: Bütün yerler açık mı peki?

Bahadır: Kimin umrunda ki! Bütün seçenekler sıkıcı. Misafirleri gerçekten eğlenebilecekleri yerlere götürelim mi?

Sen:

Haklısın Bahadır, eğer seçeneklerin hiç biri işe yaramazsa, başka yerlere gidelim.

Bahadır, eğlenmelerini istediğimiz konusunda haklısın ama ilk olarak Ceren Hoca'nın tercihlerini değerlendirmeliyiz.

Gençlerin neleri sevdiği konusunda Ceren Hoca'nın hiç bir fikri yok. Katılıyor musunuz Rıfat, Gürkan?

Bunların yerine Belediye Binas'na neden bir göz atmıyoruz?



yerel tarih müzesi



halk pazarı



elektrikli araba fabrikası

Not Defteri

- Şehrimizdeki hayatın duygusunu verebilmeli.
- Seyahat süresi elverişli olmalı

Doğru Cevap

Bahadır, eğlenmelerini istediğimiz konusunda haklısın ama ilk olarak Ceren Hoca'nın tercihlerini değerlendirmeliyiz.

Doğru cevap, Bahadır'ın ifadesini doğrularken ona takımın görevini hatırlatmakta ve asıl konuşulan konuya dikkat çekmektedir.

1. Bölüm Ekran Görüntüsü -6

Her takım üyesi yer seçimiyle ilgili bir fikir sunar. Gürkan hangi yer olsa muhtemelen iyi olacağını söylerken Rifat yerel tarih müzesini önerir ve Bahadır ise müzenin sıkıcı olduğunu ve kapalı olduğunu düşündüğünü ifade eder.

PISA 2015

Giriş

1. Bölüm - Açıklamalar

Konuşmada Kimler Var

Sen Gürkan Rifat Bahadır

Sen: Bahadır, eğlenmelerini istediğimiz konusunda haklısın ama ilk olarak Ceren Hoca'nın tercihlerini değerlendirmeliyiz.

Gürkan: Bilmiyorum. Muhtemelen bu yerlerden biri olabilir.

Rifat: Yerel tarih müzesi gerçekten de şehrimizdeki hayatın duygusunu hissettirebilir.

Bahadır: Sıkıcı ya. Hatta kapalı olacağını düşünüyorum.

Sen:

Öyleyse bu sadece iki seçeneğimiz kaldı anlamına mı geliyor?

Kapalı olacağını düşünmüyorum. Şehrin her tarafında müzenin reklamları var.

Müze sadece hafta sonları açık, Rifat. Diğer seçeneklere bakalım.

Eğer müze kapalıysa nasıl ziyaret edeceğimizi anlayamadım.

Gönder

Not Defteri

- Şehrimizdeki hayatın duygusunu verebilmeli.
- Seyahat süresi elverişli olmalı

yerel tarih müzesi **halk pazarı** **elektrikli araba fabrikası**

Konum: Gül Caddesi No: 101, şehir merkezi

Saatler: Cumartesi 10:00 - 17:00, Pazar 13:00 - 17.00

Sergilenenler Aşağıdaki sergilerde şehrimizin tarih ve mirası görülebilir.

- Farklı çağlara ait kıyafetler, mobilya ve oda dekorasyonları
- Yerli ailelerin çocukları tarafından bağışlanan antika eşyalar
- Şehrin ve civardaki alanların gelişimini gösteren haritalar

Doğru Cevap

Tam ya da kısmi puan alabilmek için öğrencinin yukarıdaki ekranda gösterildiği gibi yerel tarih müzesinin web sitesi linkine tıklaması ve şu cevaplardan birini vermesi gerekmektedir.

Tam Puan: Müze sadece hafta sonları açık, Rifat. Diğer seçeneklere bakalım.

Kısmi Puan: Eğer müze kapalıysa nasıl ziyaret edeceğimizi anlayamadım.

Bu soru için, müzenin ne zaman açık olduğunu kontrol etmek için öğrenci müzeye ait site linkine tıklamalı ve buradaki bilgilere göre takım arkadaşlarına bilgi vermek için seçeneklerden birini seçmelidir. Bu nedenle, tam puan alabilmek için öğrenci, Rifat'ın teklifine ve Bahadır'ın yanlış bilgilendirmesine cevap olarak sınıf ziyareti için planlanan günde müzenin açık olmadığını söylemelidir.

5846 Sayılı Fikir ve Sanat Eserlerini Koruma Kanunu gereği tüm hakları Milli Eğitim Bakanlığına aittir. MEB'in izni olmadan bu evraktaki bilgiler kopyalanamaz, başka yere taşınamaz, internet üzerinde veya her ne şekilde olursa olsun ticari amaçla yayınlanamaz ve kullanılamaz.

1. Bölüm

Ekran Görüntüsü -7

Rıfat, müzenin perşembe öğleden sonra açık olmadığını doğrulayan bir cevap verir. Not defterine seçilen yerin perşembe günleri saat 13:00-15:00 arası açık olması gerektiğini ifade eden bir not ekler.

PISA 2015

► Giriş
► 1. Bölüm - Açıklamalar

Konuşmada Kimler Var

Sen Gürkan Rıfat Bahadır

Bahadır: Sıkıcı ya. Hatta kapalı olacağını düşünüyorum.

Sen: Müze sadece hafta sonları açık, Rıfat. Diğer seçeneklere bakalım.

Rıfat: Müzenin internet sitesini kontrol ettim – Perşembe öğleden sonra açık DEĞİL. Not defterine, mekanın Perşembe günü 13.00-15.00 arası açık olması gerektiğini yazacağım.

Sen:

Perşembe günleri kapalı olması çok tuhaf -- yoksa çok güzel olacaktı.

Gürkan, neden hiç bir fikir ortaya atmadın?

Bunu tartışarak zaman kaybediyoruz. Hadi devam edelim.

Pazar ve araba fabrikası üzerinde durmalıyız.

Gönder

Not Defteri

- Şehrimizdeki hayatın duygusunu verebilmeli.
- Seyahat süresi elverişli olmalı
- Perşembe 13.00-15.00 arası açık olmalı

yerel tarih müzesi **halk pazarı** **elektrikli araba fabrikası**

Doğru Cevap

Pazar ve araba fabrikası üzerinde durmalıyız.

Doğru cevap, müzenin istenen günde açık olmadığı göz önüne alındığında, dikkate alınacak iki seçeneğin daha bulunduğunu hatırlatmaktadır.

1. Bölüm Ekran Görüntüsü -8

Önceki konuyla ilgili öğrencinin cevabını dikkate almadan Gürkan, pazar yerine gitme fikrini beğendiğini ifade eder.

PISA 2015
?

Giriş

1. Bölüm - Açıklamalar

Konuşmada Kimler Var

Sen Gürkan Rıfat Bahadır

Sen: Müze sadece hafta sonları açık, Rıfat. Diğer seçeneklere bakalım.

Rıfat: Müzenin internet sitesini kontrol ettim – Perşembe öğleden sonra açık DEĞİL. Not defterine, mekanın Perşembe günü 13.00-15.00 arası açık olması gerektiğini yazacağım.

Sen: Pazar ve araba fabrikası üzerinde durmalıyız.

Gürkan: Pazar fikrini sevdim gibi. Oraya gitmek süper olur.

Sen:

Gürkan, gerçekten de birilerinin pazara gitmek isteyeceğini mi düşünüyorsun?

Tabi, misafirlere şehrimizin duygusunu yaşatabilir.

Açıkçası böyle giderse bir karar veremeyeceğiz.

Ooo, çoğu insan alışverişini oradan yapıyor.



[yerel tarih müzesi](#)



[halk pazarı](#)



[elektrikli araba fabrikası](#)

Not Defteri

- Şehrimizdeki hayatın duygusunu verebilmeli.
- Seyahat süresi elverişli olmalı
- Perşembe 13.00-15.00 arası açık olmalı

Doğru Cevap

Tabi, misafirlere şehrimizin duygusunu yaşatabilir.

Doğru cevap, Gürkan'ın önerisinin belirtilen kriterlerden birini karşıladığını onaylar.

5846 Sayılı Fikir ve Sanat Eserlerini Koruma Kanunu gereği tüm hakları Milli Eğitim Bakanlığına aittir. MEB'in izni olmadan bu evraktaki bilgiler kopyalanamaz, başka yere taşınamaz, internet üzerinde veya her ne şekilde olursa olsun ticari amaçla yayınlanamaz ve kullanılamaz.

1. Bölüm

Ekran Görüntüsü -9

Bahadır aynı şekilde araba fabrikasının da ziyaretçilere şehrin duygusunu vereceğini ifade ederek araba fabrikasını önerir. Fakat Rifat, bu düşüncelere katılmadığını ifade eder.

PISA 2015
?
◀ ▶

Giriş

1. Bölüm - Açıklamalar

Konuşmada Kimler Var

Sen Gürkan Rifat Bahadır

Gürkan: Pazar fikrini sevdim gibi. Oraya gitmek süper olur.

Sen: Tabii, misafirlere şehrimizin duygusunu yaşatabilir.

Bahadır: Araba fabrikası, misafirlere şehrimize ait daha güçlü bir duygu verebilir. – ne de olsa bizim en büyük işletmemiz.

Rifat: Bahadır, bence çok abartıyorsun.

Sen:

Olur, araba fabrikasına sıcak bakıyorum.

Ceren Hoca'ya danışalım ve ne yapmamız gerektiğine bakalım.

Rifat'a katılıyorum, Bahadır. Bence de gerçekten abartıyorsun.

Bahadır güzel bir noktaya değindi. Haydi, araba fabrikasını pazarla karşılaştıralım.



[yerel tarih müzesi](#)



[halk pazarı](#)



[elektrikli araba fabrikası](#)

Not Defteri

- Şehrimizdeki hayatın duygusunu verebilmeli.
- Seyahat süresi elverişli olmalı
- Perşembe 13.00-15.00 arası açık olmalı

Doğru Cevap

Bahadır güzel bir noktaya değindi. Haydi, araba fabrikasını pazarla karşılaştıralım.

Doğru cevap Bahadır'ın grup işbirliğini teşvik eden önerisini desteklemekte ve takımın, kalan seçenekleri kıyaslaması için teşvik ederek ilerlemesine yardımcı olmaktadır.

5846 Sayılı Fikir ve Sanat Eserlerini Koruma Kanunu gereği tüm hakları Milli Eğitim Bakanlığına aittir. MEB'in izni olmadan bu evraktaki bilgiler kopyalanamaz, başka yere taşınamaz, internet üzerinde veya her ne şekilde olursa olsun ticari amaçla yayınlanamaz ve kullanılamaz.

1. Bölüm

Ekran Görüntüsü -10

Gürkan, fabrikanın okula uzak olduğunu belirterek yeni bir fikir ortaya atar.

PISA 2015

?

◀
▶

▶ Giriş

▶ 1. Bölüm - Açıklamalar

Konuşmada Kimler Var

Sen Gürkan Rifat Bahadır

Bahadır: Araba fabrikası, misafirlere şehrimize ait daha güçlü bir duygu verebilir. – ne de olsa bizim en büyük işletmemiz.

Rifat: Bahadır, bence çok abartıyorsun.

Sen: Bahadır güzel bir noktaya değindi. Haydi, araba fabrikasını pazarla karşılaştıralım.

Gürkan: Okul şehir merkezinde. Fabrika da biraz uzak gibi.

Sen:

Araba fabrikası işimize yaramaz.

Gezinin ne kadar süreceğini gözden geçiresek iyi olur.

Harbiden ilerleme sağlayamadık ya.

Araba fabrikası her zaman açık mı?

Gönder



[yerel tarih müzesi](#)



[halk pazarı](#)



[elektrikli araba fabrikası](#)

Not Defteri

- Şehrimizdeki hayatın duygusunu verebilmeli.
- Seyahat süresi elverişli olmalı
- Perşembe 13.00-15.00 arası açık olmalı

Doğru Cevap

Gezinin ne kadar süreceğini gözden geçiresek iyi olur.

Doğru cevap, takımı görevde ilerleyerek Gürkan'ın fikrinin daha fazla sorgulanmasının gerektiğini ifade eder.

1. Bölüm

Ekran Görüntüsü -11

Rifat, araba fabrikası web sitesine baktığını ve bu gezinin sorun olmayacağını söyler ancak yine de bir sorun olup olmayacağını takım üyelerinin de kontrol etmelerini ister.

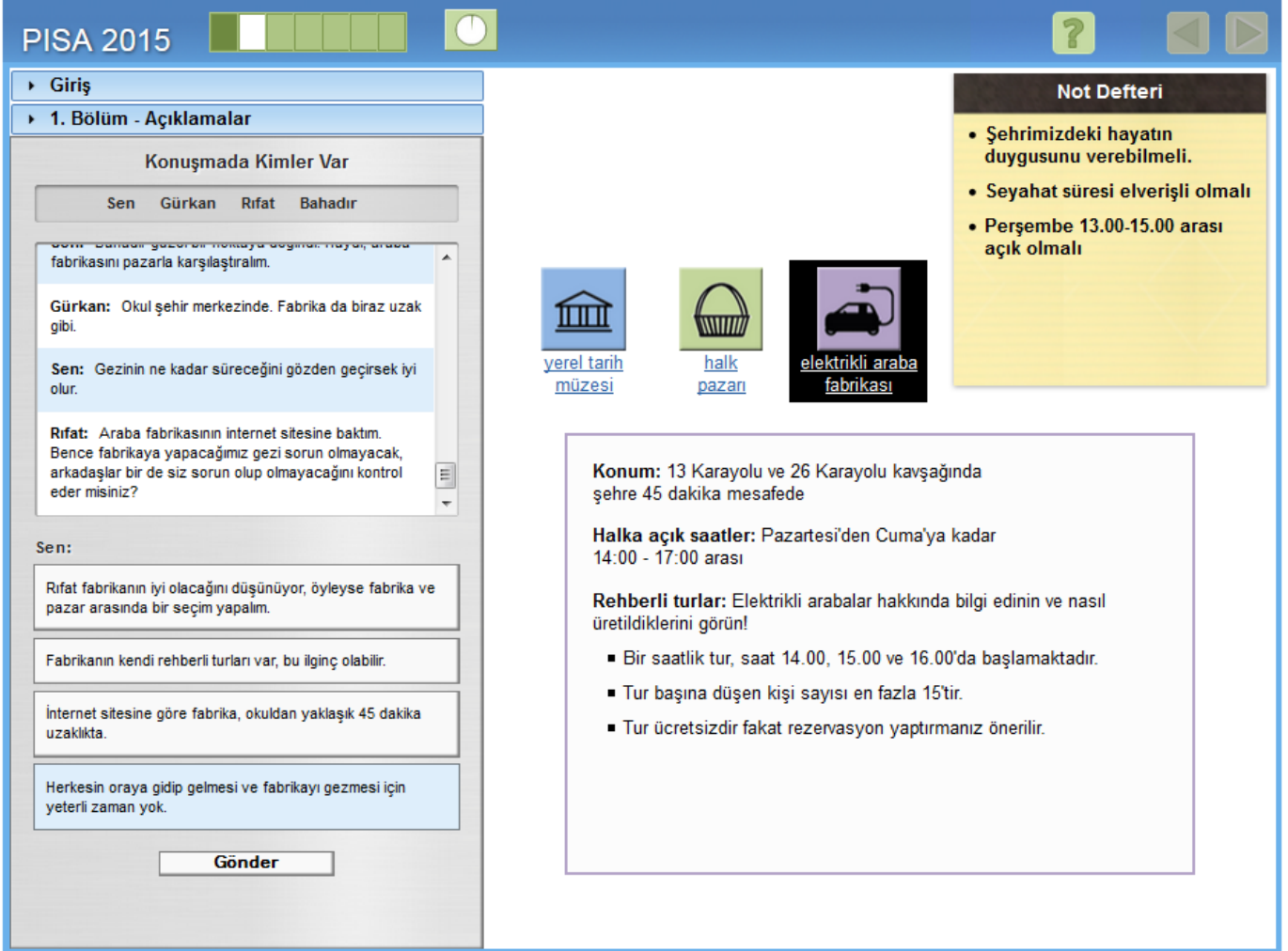

PISA 2015

Giriş

1. Bölüm - Açıklamalar

Konuşmada Kimler Var

Sen Gürkan Rifat Bahadır

Gürkan: Okul şehir merkezinde. Fabrika da biraz uzak gibi.

Sen: Gezinin ne kadar süreceğini gözden geçirek iyi olur.

Rifat: Araba fabrikasının internet sitesine baktım. Bence fabrikaya yapacağımız gezi sorun olmayacak, arkadaşlar bir de siz sorun olup olmayacağını kontrol eder misiniz?

Sen:

Rifat fabrikanın iyi olacağını düşünüyor, böyleyse fabrika ve pazar arasında bir seçim yapalım.

Fabrikanın kendi rehberli turları var, bu ilginç olabilir.

İnternet sitesine göre fabrika, okuldan yaklaşık 45 dakika uzaklıkta.

Herkesin oraya gidip gelmesi ve fabrikayı gezmesi için yeterli zaman yok.

Gönder

Not Defteri

- Şehrimizdeki hayatın duygusunu verebilmeli.
- Seyahat süresi elverişli olmalı
- Perşembe 13.00-15.00 arası açık olmalı

yerel tarih müzesi

halk pazarı

elektrikli araba fabrikası

Konum: 13 Karayolu ve 26 Karayolu kavşağında şehre 45 dakika mesafede

Halka açık saatler: Pazartesi'den Cuma'ya kadar 14:00 - 17:00 arası

Rehberli turlar: Elektrikli arabalar hakkında bilgi edinin ve nasıl üretildiklerini görün!

- Bir saatlik tur, saat 14.00, 15.00 ve 16.00'da başlamaktadır.
- Tur başına düşen kişi sayısı en fazla 15'tir.
- Tur ücretsizdir fakat rezervasyon yaptırmanız önerilir.

Doğru Cevap

Öğrencinin bu sorudan tam puan alabilmesi için doğru cevap ile birlikte araba fabrikası sitesinin linkine de tıklaması gerekmektedir.

Herkesin oraya gidip gelmesi ve fabrikayı gezmesi için yeterli zaman yok.

Doğru cevap, otuz ziyaretçinin iki ayrı gruba bölünmesi gerekliliğine işaret etmektedir çünkü fabrikaya yapılacak gezi için tur başına düşen kişi sayısı en fazla 15'tir. Bu da art arda iki turun olacağı anlamına gelmektedir. Buraya yapılacak gezinin iki ayrı tur şeklinde gerçekleşmesi ve Ceren Hoca tarafından gezinin günü ve zamanı ile ilgili verilen bilgiler doğrultusunda fabrikaya düzenlenecek bir gezinin önceden belirlenen kriterlere uygun olmadığı görülmektedir.

1. Bölüm

Ekran Görüntüsü -12

Gürkan, araba fabrikasına yapılacak gezinin süresi ile ilgili bilgi vermektedir. Rifat ise gelinen bu noktaya kadar görüşülen detayları unutuyor olduğunu ifade etmektedir.

PISA 2015
?
◀ ▶

► Giriş

► 1. Bölüm - Açıklamalar

Konuşmada Kimler Var

Sen Gürkan Rifat Bahadır

Rifat: Fabrika fabrikasının internet sitesine bakın. Bence fabrikaya yapacağımız gezi sorun olmayacak, arkadaşlar bir de siz sorun olup olmayacağını kontrol eder misiniz?

Sen: Herkesin oraya gidip gelmesi ve fabrikayı gezmesi için yeterli zaman yok.

Gürkan: Fabrikayı gezmek üç saat sürecek ki bunun yarısı da otobüste geçer zaten.

Rifat: Bizi nerede bırakacak ki? Detayları unutmaya başladım bile.

Sen:

O zaman, daha fazla bilgiye ihtiyacımız olduğunu düşünüyorsunuz?

Bütün seçenekleri dikkatlice araştırmamız için yeterince zaman verilmedi.

Yerlerden her biri hakkında öğrendiklerimizi toparlamalıyız.

Vereceğimiz karar önemli, bu yüzden dikkatli seçim yapmalıyız.

Gönder

Not Defteri

- Şehrimizdeki hayatın duygusunu verebilmeli.
- Seyahat süresi elverişli olmalı
- Perşembe 13.00-15.00 arası açık olmalı



[yerel tarih müzesi](#)



[halk pazarı](#)

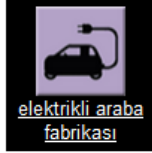

[elektrikli araba fabrikası](#)

Konum: 13 Karayolu ve 26 Karayolu kavşağında şehre 45 dakika mesafede

Halka açık saatler: Pazartesi'den Cuma'ya kadar 14:00 - 17:00 arası

Rehberli turlar: Elektrikli arabalar hakkında bilgi edinin ve nasıl üretildiklerini görün!

- Bir saatlik tur, saat 14.00, 15.00 ve 16.00'da başlamaktadır.
- Tur başına düşen kişi sayısı en fazla 15'tir.
- Tur ücretsizdir fakat rezervasyon yaptırmanız önerilir.

Doğru Cevap

Yerlerden her biri hakkında öğrendiklerimizi toparlamalıyız.

Doğru cevap, gezi yeri ilgili karar vermek için konuşulanları özetler niteliğindedir.

5846 Sayılı Fikir ve Sanat Eserlerini Koruma Kanunu gereği tüm hakları Milli Eğitim Bakanlığına aittir. MEB'in izni olmadan bu evraktaki bilgiler kopyalanamaz, başka yere taşınamaz, internet üzerinde veya her ne şekilde olursa olsun ticari amaçla yayınlanamaz ve kullanılamaz.

1. Bölüm Ekran Görüntüsü -13

Öğrenciden takımın bu üç olası yerle ilgili olarak öğrendiklerini özetlemesi ve bu bilgilere dayanarak bir öneride bulunması istenmektedir. Müze, pazar ve fabrikaya ait sitelerdeki bilgiler ile konuşma geçmişi bu noktaya kadar olan süreci gözden geçirmek için ekranda bulunmaktadır.

PISA 2015

?
◀ ▶

Giriş

1. Bölüm - Açıklamalar

Takım arkadaşlarınız sizden, her bir yer ile ilgili öğrendiklerinizi kaydetmenizi ve bu bilgilere dayanarak bir öneride bulunmanızı istemiştir.

- Uygun kutucuklara tıklayarak tabloyu tamamlayınız.
- Gezi önerisinde bulunmak için yerlerden birine tıklayınız.
- Bitirdiğinizde Gönder butonuna tıklayınız.

Müze
Pazar
Fabrika

Konum: Gül Caddesi No: 101, şehir merkezi

Saatler: Cumartesi 10:00 - 17:00, Pazar 13:00 - 17:00

Sergilenenler Aşağıdaki sergilerde şehrimizin tarih ve mirası görülebilir.

- Farklı çağlara ait kıyafetler, mobilya ve oda dekorasyonları
- Yerli ailelerin çocukları tarafından bağışlanan antika eşyalar
- Şehrin ve civardaki alanların gelişimini gösteren

Not Defteri

- Şehrimizdeki yaşam duygusunu vermeli
- Seyahat süresi elverişli olmalı
- Perşembe 13.00-15.00 arası açık olmalı

gönl.

Sen: Gezinin ne kadar süreceğini gözden geçirebiliriz.

Rıfat: Araba fabrikasının internet sitesine baktım. Bence fabrikaya yapacağımız gezi sorun olmayacak, arkadaşlar bir de siz sorun olup olmayacağını kontrol eder misiniz?

Sen: Herkesin oraya gidip gelmesi ve fabrikayı gezmesi için yeterli zaman yok.

Gürkan: Fabrikayı gezmek üç saat sürecek ki bunun yarısı da otobüste geçer zaten.

Rıfat: Bizi nerede bırakacak ki? Detayları unutmaya başladım bile.

Sen: Yerlerden her biri hakkında öğrendiklerimizi toparlamalıyız.

✉

Kime:

Kimden:

Konu:

Takım:

Yerler ile ilgili bulduklarımız:

Yer	Müze	Pazar	Fabrika
Şehrin yaşam duygusunu verir	<input checked="" type="checkbox"/>	<input checked="" type="checkbox"/>	<input checked="" type="checkbox"/>
Gereken zamanda açıktır	<input type="checkbox"/>	<input checked="" type="checkbox"/>	<input checked="" type="checkbox"/>
İki saat içinde gezilebilir	<input checked="" type="checkbox"/>	<input checked="" type="checkbox"/>	<input type="checkbox"/>

Ceren Hoca'ya aşağıdaki yerlerden birini gezmeyi önerdiğimizi söylemeliyiz:

yerel tarih müzesi

halk pazarı

elektrikli araba fabrikası

Teşekkürler arkadaşlar!

Doğru Cevap

Tablo üzerinde yukarıdaki ekran görüntüsündeki seçenekler, öğrenci tarafından işaretlenmelidir.

Tablodaki bilgilere göre ise öğrenci, "halk pazarı" nı seçip öneri olarak takım arkadaşlarına göndermelidir.

5846 Sayılı Fikir ve Sanat Eserlerini Koruma Kanunu gereği tüm hakları Milli Eğitim Bakanlığına aittir. MEB'in izni olmadan bu evraktaki bilgiler kopyalanamaz, başka yere taşınamaz, internet üzerinde veya her ne şekilde olursa olsun ticari amaçla yayınlanamaz ve kullanılamaz.

2. Bölüm: Genel Bakış

2. Bölüm'ün ilk ekranı rehber öğretmen Ceren Hoca'dan gelen bir e-postayı göstermektedir. Gelen mesajda bu bölümde yapılacak görev ve önemli rollere ait açıklamalar yer almaktadır.

PISA 2015

Gezi - 2. Bölüm
Giriş

Girişi okuyunuz. Sonra İLERİ ok tuşuna tıklayınız.

Ceren Hoca'dan aşağıdaki e-postayı aldınız:

Kime: Sen

Kimden: Ceren Hoca

Konu: Misafirler için Belirlenen Rehberler

Sınıf gezisi için bir yer önerdiğiniz için teşekkürler. Ziyarete gelen öğrenciler okulumuza geldiklerinde, kaybolmadan etrafları gezmeleri için onlara yardımcı olmak, onların beklentilerinin ne olduğunu anlamak ve iyi bir deneyim yaşamaları için rehberlere ihtiyacımız olacaktır.

Gezinin planlamasına sen öncülük yaptığın için, rehber olmana gerek yok. Lütfen rehberlerin görevlendirilmesindeki önerilerde öncülük yapmayı Gürkan'a bırak ve ihtiyacı olduğunda da yardımcı ol.

Bir sonraki ekranda bu görevde size yardımcı olacak bazı yönergeler göreceksiniz.

2. Bölüm: Açıklamalar

Bu bölümdeki açıklamalarda gelen misafirlere refakat edecek öğrencilerin belirlenmesi için göz önünde bulundurulması gereken önemli ölçütler yer almaktadır.

- Her bir takım üyesi en fazla üç misafire rehberlik etmelidir.
- Her misafire, misafirin ana dilini bilen rehber verilmelidir.
- Misafirler için belirlenen rehberler, misafirler ile aynı ya da üst sınıf düzeyinde olmalıdır.

Rehber öğretmen, misafirlerin ve rehberlerin ilgi alanlarına göre bir eşleştirme yapılmasının uygun olacağını ancak bunun bir zorunluluk olmadığını da belirtmiştir.

Belirtilen ölçütlere göre bu görev farklı şekillerde tamamlanabilir.

Aşağıdaki ekran görüntüsündeki tablo, ekranın sağ tarafında yer almaktadır. Konuşma boyunca yeni kişilerle ilgili yeni bilgiler ve farklı öneriler sunulduğunda ekranda bu bilgiler görünecektir.

PISA 2015

Giriş

2. Bölüm - Açıklamalar

Gürkan, Rifat ve Bahadır'ın misafirler için görev dağılımında Gürkan'a yardımcı ol. Rehberi olmayan 8 misafir bulunmaktadır. İsimleri ve onlarla ilgili bazı bilgiler sağda gösterilmektedir.

Ceren Hoca aşağıdaki yönergeleri vermiştir:

"Her misafire, misafirin ana dilini bilen bir rehber verildiğinden emin olunuz. Ayrıca hiçbir misafire, kendi sınıf düzeyinden daha küçük bir sınıftan bir rehber verilmesini istemiyoruz. Ve hiç kimse, üç kişiden daha fazla misafire rehberlik etmemelidir."

"Misafirlerin ve rehberlerin ilgi alanlarına göre bir eşleştirme yapmanız iyi olacaktır fakat bu kesinlikle zorunlu değil.

Takım arkadaşların ve sen; Gürkan, Rifat ve Bahadır'ın hangi misafirlerle ilgileceğini belirlemek için **konuşmayla** birlikte sağda yer alan **misafirler** ve **rehberler** ile ilgili bilgileri kullanabilirsiniz. Konuşmada, siz görev alacak olası kişiler hakkında konuşurken, misafirler kendileri ile ilgilecek rehberlerin altında listelenecektir.

Devam Etmek İçin Tıklayınız

Rehberler		
Gürkan	Rifat	Bahadır
2. sınıf İlgi alanı: Spor	2. sınıf İlgi alanı: Filmler	1. sınıf İlgi alanı: Bilgisayar Oyunları

Misafirler		
Frank 1. sınıf İlgi alanı: Spor Dil: İngilizce	Raul 1. sınıf İlgi alanı: Bilgisayar Oyunları Dil: Fransızca	Helen 1. sınıf İlgi alanı: Spor Dil: İngilizce
Pablo 2. sınıf İlgi alanı: Bilgisayar Oyunları Dil: Fransızca	Zhang 1. sınıf İlgi alanı: Filmler Dil: Almanca	Sara 1. sınıf İlgi alanı: Filmler Dil: Fransızca
Yao 2. sınıf İlgi alanı: Filmler Dil: Almanca	Gerard 1. sınıf İlgi alanı: Bilgisayar Oyunları Dil: İngilizce	

2. Bölüm Ekran Görüntüsü -1

PISA 2015

► Giriş
► 2. Bölüm - Açıklamalar

Konuşmada Kimler Var

Sen Gürkan Rifat Bahadır

Gürkan: O zaman ilk olarak ne yapmalıyız?

Sen:

Tamamdır millet, Ceren Hoca Gürkan'dan bazı önerilerde bulunmasını istedi.

Gürkan, görevlendirme için öneride bulunmadan önce, herkes hangi dili bildiğini söyleyebilir mi?

Herkesin hangi dili bildiğini bilmek bize yardımcı olacaktır.

Rifat ve Bahadır, siz hangi dilleri biliyorsunuz?

Gönder

Rehberler		
Gürkan 2. sınıf İlgi alanı: Spor	Rifat 2. sınıf İlgi alanı: Filmler	Bahadır 1. sınıf İlgi alanı: Bilgisayar Oyunları
Misafirler		
Frank 1. sınıf İlgi alanı: Spor Dil: İngilizce	Raul 1. sınıf İlgi alanı: Bilgisayar Oyunları Dil: Fransızca	Helen 1. sınıf İlgi alanı: Spor Dil: İngilizce
Pablo 2. sınıf İlgi alanı: Bilgisayar Oyunları Dil: Fransızca	Zhang 1. sınıf İlgi alanı: Filmler Dil: Almanca	Sara 1. sınıf İlgi alanı: Filmler Dil: Fransızca
Yao 2. sınıf İlgi alanı: Filmler Dil: Almanca	Gerard 1. sınıf İlgi alanı: Bilgisayar Oyunları Dil: İngilizce	

Doğru Cevap	Tam Puan: Herkesin hangi dili bildiğini bilmek bize yardımcı olacaktır.
	Kısmi Puan: Gürkan, görevlendirme için öneride bulunmadan önce, herkes hangi dili bildiğini söyleyebilir mi?
	Kısmi Puan: Rifat ve Bahadır, siz hangi dilleri biliyorsunuz?

Doğru cevaplar, takım üyelerinin dil deneyimleri hakkında bilgi toplama üzerine odaklanmıştır. Çünkü misafirlere rehberlik edecek öğrencilerin misafirin konuştuğu dili biliyor olması lazım. Tam puan cevabı takım üyelerinin hepsine yönelik bir cevapken, kısmi puan cevapları takım üyelerinden sadece bazılarına yönelik verilmiş bir cevaptır.

2. Bölüm Ekran Görüntüsü -2

Her bir takım üyesi bildikleri dil/dilleri belirtir. Bu diller, öğrencilere ait diğer bilgilerle ekranın sağ tarafında gösterilir.

PISA 2015

2. Bölüm - Açıklamalar

Konuşmada Kimler Var

Sen Gürkan Rifat Bahadır

Gürkan: O zaman ilk olarak ne yapmalıyız?

Sen: Herkesin hangi dili bildiğini bilmek bize yardımcı olacaktır.

Gürkan: İngilizce ve Almanca biliyorum.

Rifat: Ben de Fransızca ve İngilizce biliyorum..

Bahadır: Almanca ve Fransızca öğreniyorum..

Rehberler		
Gürkan	Rifat	Bahadır
2. sınıf İlgi alanı: Spor	2. sınıf İlgi alanı: Filmler	1. sınıf İlgi alanı: Bilgisayar Oyunları

Misafirler		
Frank 1. sınıf İlgi alanı: Spor Dil: İngilizce	Raul 1. sınıf İlgi alanı: Bilgisayar Oyunları Dil: Fransızca	Helen 1. sınıf İlgi alanı: Spor Dil: İngilizce
Pablo 2. sınıf İlgi alanı: Bilgisayar Oyunları Dil: Fransızca	Zhang 1. sınıf İlgi alanı: Filmler Dil: Almanca	Sara 1. sınıf İlgi alanı: Filmler Dil: Fransızca
Yao 2. sınıf İlgi alanı: Filmler Dil: Almanca	Gerard 1. sınıf İlgi alanı: Bilgisayar Oyunları Dil: İngilizce	

2. Bölüm Ekran Görüntüsü -3

Gürkan, görevlendirme ile ilgili öneride bulunur. Bu öneri ekranın sağ tarafında hemen gösterilir. Rifat, Bahadır'ın üç misafire rehberlik etmesi ile zorluk yaşabileceğini ifade eder.

PISA 2015
?

► Giriş

► 2. Bölüm - Açıklamalar

Konuşmada Kimler Var

Sen Gürkan Rifat Bahadır

Bahadır: Almanca ve Fransızca öğreniyorum..

Gürkan: O zaman dilleri bildiğimize göre, Yao ve Helen'e ben rehberlik yapsam nasıl olur? Rifat, sen Frank, Pablo ve Gerard'a rehberlik yapabilirsin. Bahadır, sen de Zhang, Raul ve Sara'ya rehberlik yapabilirsin.

Rifat: Bence Bahadır'ın üç misafire rehberlik etmesi zor olur. Gürkan, sen Zhang'ı da alabilir misin?

Bahadır: Tabi bence olabilir, Rifat. Ne kadar zor olabilir ki!

Sen:

Üzgünüm Bahadır ama bence Rifat haklı. Birinci sınıftaki biri üç misafire rehberlik etmemeli.

Rifat, Ceren Hoca Gürkan'ın görevlendirmeler için öneride bulunmasını istedi. Senin için önerilen görevlendirmeler sana uyar mı?

Rifat, burada görevlendirme için öneride bulunacak tek kişi Gürkan'dır.

İyi fikir, Rifat.

Gönder

Rehberler		
Gürkan	Rifat	Bahadır
2. sınıf İlgi alanı: Spor Diller: İngilizce/Almanca	2. sınıf İlgi alanı: Filmler Diller: Fransızca/İngilizce	1. sınıf İlgi alanı: Bilgisayar Oyunları Diller: Fransızca/Almanca
Yao 2. sınıf İlgi alanı: Filmler Dil: Almanca	Frank 1. sınıf İlgi alanı: Spor Dil: İngilizce	Zhang 1. sınıf İlgi alanı: Filmler Dil: Almanca
Helen 1. sınıf İlgi alanı: Spor Dil: İngilizce	Pablo 2. sınıf İlgi alanı: Bilgisayar Oyunları Dil: Fransızca	Raul 1. sınıf İlgi alanı: Bilgisayar Oyunları Dil: Fransızca
	Gerard 1. sınıf İlgi alanı: Bilgisayar Oyunları Dil: İngilizce	Sara 1. sınıf İlgi alanı: Filmler Dil: Fransızca
Misafirler		

Doğru Cevap

Rifat, Ceren Hoca Gürkan'ın görevlendirmeler için öneride bulunmasını istedi. Senin için önerilen görevlendirmeler sana uyar mı?

Doğru cevap, takımı Ceren Hoca'nın Gürkan'ı bu vazife için lider olarak belirlemesine saygı göstermeye yönlendirir.

Soru ile ilgili alternatif yol:

Eğer öğrenci birinci seçeneği seçerse, Gürkan şu cümleyi söyleyerek öğrencinin yanlış ilerlemesine engel olur: "Bu Ceren Hoca'nın bize verdiği kurallardan biri değil ki!" Ardından öğrencinin yapılan bu görevlendirmenin Rifat'a uyup uymadığını sorma imkanı olacaktır.

Eğer öğrenci üçüncü seçeneği seçerse, Rifat görevlendirmeleri Gürkan'ın yapacağını hatırlatarak öğrencinin yanlış ilerlemesine engel olur: ". Ardından öğrencinin yapılan bu görevlendirmenin Rifat'a uyup uymadığını sorma imkanı olacaktır.

5846 Sayılı Fikir ve Sanat Eserlerini Koruma Kanunu gereği tüm hakları Milli Eğitim Bakanlığına aittir. MEB'in izni olmadan bu evraktaki bilgiler kopyalanamaz, başka yere taşınamaz, internet üzerinde veya her ne şekilde olursa olsun ticari amaçla yayınlanamaz ve kullanılamaz.

2. Bölüm Ekran Görüntüsü -4

Rıfat, rehberlik edeceği misafirlerin kendisi için uygun olduğunu ifade eder. Bahadır ise Raul ve Pablo'nun bildikleri dil ve ilgi alanlarına bakarak kendisinin sadece bu iki misafire rehberlik etmesinin uygun olacağını ifade eder. Yapılan bu öneri ile ekranın sağ tarafındaki görevlendirmeler buna bağlı olarak değişir.

PISA 2015

► Giriş

► 2. Bölüm - Açıklamalar

Konuşmada Kimler Var

Sen
Gürkan
Rıfat
Bahadır

Rıfat: Gürkan bana verdiğin misafirler bence iyi. Onlar hakkında gerçekten yeterince şey bilmiyoruz ki, o halde fark eden ne?

Bahadır: Sanırım sadece iki misafire rehberlik edebilirim. Raul ve Pablo olabilir. İkisi de Fransızca konuşuyorlar ve bilgisayar oyunlarını seviyorlar. Birlikte güzel zaman geçirebiliriz.

Gürkan: Umarım.

Rıfat: İyi bir fikirdir belki. Pablo ve Bahadır'ın ilgi alanları aynı olduğu için daha iyi iletişim kurabilirler.

Sen:

Niye olmayacağını anlamadım.

Pekala, Ceren Hoca misafirlerin olumlu bir deneyim yaşamaları için yardımcı olmamızı özellikle söyledi ve bunun da Pablo'ya faydası olabilir.

Ama Pablo, Bahadır'dan daha büyük.

Gördüğüm kadanyla herkes bu fikri sevdi, ama Ceren Hoca bize ikinci sınıftaki bir misafire, birinci sınıftaki birini rehber olarak veremeyeceğimizi söyledi.

Gönder

Rehberler

Gürkan	Rıfat	Bahadır
<p>2. sınıf İlgi alanı: Spor Diller: İngilizce/Almanca</p>	<p>2. sınıf İlgi alanı: Filmler Diller: Fransızca/İngilizce</p>	<p>1. sınıf İlgi alanı: Bilgisayar Oyunları Diller: Fransızca/Almanca</p>
<p>Yao 2. sınıf İlgi alanı: Filmler Dil: Almanca</p>	<p>Frank 1. sınıf İlgi alanı: Spor Dil: İngilizce</p>	<p>Raul 1. sınıf İlgi alanı: Bilgisayar Oyunları Dil: Fransızca</p>
<p>Helen 1. sınıf İlgi alanı: Spor Dil: İngilizce</p>	<p>Gerard 1. sınıf İlgi alanı: Bilgisayar Oyunları Dil: İngilizce</p>	<p>Pablo 2. sınıf İlgi alanı: Bilgisayar Oyunları Dil: Fransızca</p>

Misafirler

<p>Sara 1. sınıf İlgi alanı: Filmler Dil: Fransızca</p>
<p>Zhang 1. sınıf İlgi alanı: Filmler Dil: Almanca</p>

Doğru Cevap

Gördüğüm kadarı ile herkes bu fikri sevdi, ama Ceren Hoca bize ikinci sınıftaki bir misafire, birinci sınıftaki birini rehber olarak veremeyeceğimizi söyledi.

Doğru cevap, yapılan bu görevlendirmenin önceden belirtilmiş koşullara uygun olmasına yardımcı olması için takıma Ceren Hoca'nın belirttiği, misafirler için belirlenen rehberler, misafirler ile aynı ya da üst sınıf düzeyinde olmalı koşulunu hatırlatır.

Eğer bir öğrenci ilk iki cevaptan birini seçerse, Rıfat şu cümleyi söyleyerek öğrencinin yanlış ilerlemesine engel olur: "İyi de Bahadır'ın birinci sınıf ve Pablo'nun da ikinci sınıf olduğunu unuttuk. Bu şekilde olmaz ki.

Soru ile ilgili alternatif yol:

Eğer öğrenci üçüncü seçeneği seçerse, Bahadır şu cümleyi söyler "Ne fark eder ki!" ve burada vurgulanması gereken misafirler için belirlenen rehberler, misafirler ile aynı ya da üst sınıf düzeyinde olmalı koşulunun tekrardan belirtilmesi ile ilgili öğrencinin ikinci bir şansı olur.

5846 Sayılı Fikir ve Sanat Eserlerini Koruma Kanunu gereği tüm hakları Milli Eğitim Bakanlığına aittir. MEB'in izni olmadan bu evraktaki bilgiler kopyalanamaz, başka yere taşınamaz, internet üzerinde veya her ne şekilde olursa olsun ticari amaçla yayınlanamaz ve kullanılamaz.

2. Bölüm Ekran Görüntüsü -5

Bahadır, Pablo'nun ikinci sınıf öğrencisi olduğunu fark etmediğini söyler. Bu durumda Gürkan, takıma kendisinin ilk önerisiyle devam edilmesini teklif eder.

PISA 2015
?

► Giriş

► 2. Bölüm - Açıklamalar

Konuşmada Kimler Var

Sen Gürkan Rifat Bahadır

Gürkan: Önemli...

Rifat: İyi bir fikirdir belki. Pablo ve Bahadır'ın ilgi alanları aynı olduğu için daha iyi iletişim kurabilirler.

Sen: Gördüğüm kadıyla herkes bu fikri sevdi, ama Ceren Hoca bize ikinci sınıftaki bir misafire, birinci sınıftaki birini rehber olarak veremeyeceğimizi söyledi.

Bahadır: Tamam, onun ikinci sınıf öğrencisi olduğunu fark etmedim.

Gürkan: Öyleyse benim ilk önerime bakalım mı?

Sen:

Güzel fikir. Buna bir bakalım.

Gürkan'ın düşüncesi sana uyar mı, Bahadır?

Farklı bir öneri var mı Gürkan? Bence diğer ihtimaller de işe yarayabilir.

Gönder

Rehberler		
Gürkan	Rifat	Bahadır
2. sınıf İlgi alanı: Spor Diller: İngilizce/Almanca	2. sınıf İlgi alanı: Filmler Diller: Fransızca/İngilizce	1. sınıf İlgi alanı: Bilgisayar Oyunları Diller: Fransızca/Almanca
Yao 2. sınıf İlgi alanı: Filmler Dil: Almanca	Frank 1. sınıf İlgi alanı: Spor Dil: İngilizce	Zhang 1. sınıf İlgi alanı: Filmler Dil: Almanca
Helen 1. sınıf İlgi alanı: Spor Dil: İngilizce	Pablo 2. sınıf İlgi alanı: Bilgisayar Oyunları Dil: Fransızca	Raul 1. sınıf İlgi alanı: Bilgisayar Oyunları Dil: Fransızca
	Gerard 1. sınıf İlgi alanı: Bilgisayar Oyunları Dil: İngilizce	Sara 1. sınıf İlgi alanı: Filmler Dil: Fransızca
Misafirler		

**Doğru
Cevap**

Gürkan'ın düşüncesi sana uyar mı, Bahadır?

Doğru cevap, yapılan bu önerinin takım üyesi için olup olmadığını ifade eder.

2. Bölüm Ekran Görüntüsü -6

Takım arkadaşları konuşmaya devam ederler ve son olarak Gürkan'ın önerisini kabul ederler. Gürkan, bu görevin olması gerekenden daha uzun sürdüğünü ve bir sonraki görevde takımın nasıl daha iyi çalışabileceğini vurgular.

PISA 2015

?
◀ ▶

Giriş

2. Bölüm - Açıklamalar

Konuşmada Kimler Var

Sen Gürkan Rifat Bahadır

Bahadır: Ama siz de biliyorsunuz ki biraz daha fazla dil pratiği yapabilirim. Belki de Fransızca ve Almanca konuşan bütün misafirlere rehberlik yapabilirim.

Rifat: Hayır bu olmaz! Her birimiz 3 misafirden fazlasına rehberlik yapamayız. Gürkan'ın planına uyalım.

Bahadır: Tamam tamam, sanırım Gürkan'ın planı iyi.

Gürkan: Olması gerekenden daha uzun sürdü. Bir daha ki sefer daha iyi ne yapabiliriz?

Sen:

Belki birbirimize daha hızlı cevap verebiliriz.

Belki de Ceren Hoca'nın zorunlu kıldığı şeylere daha da fazla dikkat etmeliyiz.

Belki de tercihlerimiz ile ilgili daha da net olmalıyız.

Belki de daha fazla esnek olmalı ve daha çok alternatif düşünmeliyiz.

Rehberler		
Gürkan 2. sınıf İlgi alanı: Spor Diller: İngilizce/Almanca	Rifat 2. sınıf İlgi alanı: Filmler Diller: Fransızca/İngilizce	Bahadır 1. sınıf İlgi alanı: Bilgisayar Oyunları Diller: Fransızca/Almanca
Yao 2. sınıf İlgi alanı: Filmler Dil: Almanca	Frank 1. sınıf İlgi alanı: Spor Dil: İngilizce	Zhang 1. sınıf İlgi alanı: Filmler Dil: Almanca
Helen 1. sınıf İlgi alanı: Spor Dil: İngilizce	Pablo 2. sınıf İlgi alanı: Bilgisayar Oyunları Dil: Fransızca	Raul 1. sınıf İlgi alanı: Bilgisayar Oyunları Dil: Fransızca
Gerard 1. sınıf İlgi alanı: Bilgisayar Oyunları Dil: İngilizce	Sara 1. sınıf İlgi alanı: Filmler Dil: Fransızca	

Misafirler

Doğru Cevap

Belki de Ceren Hoca'nın zorunlu kıldığı şeylere daha da fazla dikkat etmeliyiz.

Doğru cevap, mevcut görevin tamamlanması için verilen koşullara gerekli önemi verilmesini ifade eder.

Öğrenci diğer seçeneklerden birini seçerse Gürkan, sonunda anlaşabildiklerini ve misafirleri dört gözle beklediğini ifade edecektir ve böylece 2. Bölüm biter.

3.Bölüm: Genel Bakış

Bu bölümde takım üyeleri, gelen misafirlerden birinin aniden ülkesine geri dönmesi konusunda bu misafire yardımcı olma görevini yerine getireceklerdir. Takım ilk olarak misafirin nerede olduğunu bulmaya çalışacak, onunla buluşma yerinde buluşacak ve imkanı olursa kaybettiği cep telefonunu bulmaya çalışacaktır. Buluşma yerinde buluştuktan sonra da, öğrenci ve diğer takım arkadaşları bu misafirin havaalanına en uygun zamanda gitmesi için çözüm arayacaklardır.

PISA 2015

Gezi - 3. Bölüm
Giriş

Girişi okuyunuz. Sonra İLERİ ok tuşuna tıklayınız.

Bugün cumartesi saat 11:00 ve misafirler geldi. Tam da okuldan çıkacakken Bahadır, Gürkan ve sen, Rifat'tan bir mesaj aldınız.

3. Bölüm - Açıklamalar

Açıklamalarda bu bölümde takımın görevi vurgulanmaktadır: misafirlerden birine eve dönmesi için yardım etmek. Ayrıca görev alanında (ekranın sağ tarafında), saat zamanı ve not defteri de önemli bilgileri gösterecektir. Ayrıca takım üyelerinin nerede olduğu da gösterilecektir,

PISA 2015

?

◀

▶

▶ Giriş

▼ 3. Bölüm - Açıklamalar

Bu bölümde misafirlerden birine eve dönmesi için yardım edeceksiniz. Ekranın sağındaki bölmede, takım arkadaşlarınızla konuşmada kullanacağınız farklı konumlar göreceksiniz. Bu yerler arasında gidip gelirken geçen zaman da okların hemen yanında gösterilecektir.

Takım arkadaşların ve sen hangi konuma gideceğinize karar vermek üzere konuşmayı kullanacağınızdan, konumda bir sembol görünecek ve saat o konuma gitmek için geçen zamanı yansıtacak şekilde değişecektir.

Takım arkadaşların ve sen aşağıdaki özellikleri kullanabilirsiniz:

- Misafirin eve dönmesine yardımcı olacak en iyi yolu görüşmek için **konuşma**
- Önemli bilgilerin kaydını tutmak için **not defteri**
- Geçen zamanı göstermesi için **saat**

Devam Etmek İçin Tıklayınız

Not Defteri

11:00

Sen

Okul

3. Bölüm

Ekran Görüntüsü -1

Rifat'ın mesajı görünür ve bu bölümde çözülmesi gereken sorun ile ilgili bilgi verir.

The screenshot shows the PISA 2015 interface. On the left, there is a chat window titled "Kuşuşmada Kimler Var" (Who is in the conversation). The participants listed are "Sen", "Bahadır", "Rifat", and "Gürkan". The chat history shows a message from Rifat: "Selam, Zhang'ın eve erken dönmesi gerektiğini duydunuz mu? Misafir eden ailenin, onu okulun ana girişinden alması ve havaalanına götürmesi gerekiyor ama aile bunu yapamayacak. Saat 11:15'de buluşmaları gerekiyor ama burada olamayacaklarına adım gibi eminim. Ne yapmamız gerekiyor?". Below the chat history, there are four input fields for the user to respond, with the first one containing the text "Aileye ne oldu ki?". A "Gönder" (Send) button is at the bottom of the chat window. On the right, there is a "Not Defteri" (Notebook) area. In the center, there is a clock showing "11:00" and a classroom scene with a teacher and a student. The student is labeled "Sen" and is sitting at a desk. The word "Okul" (School) is written below the scene.

Doğru Cevap Şu an okuldayım arkadaşlar, siz neredesiniz?

Doğru cevap ilk olarak herkesin nerede olduğunu belirlemeye odaklanmaktadır.

- Öğrenci birinci seçeneği seçerse Rifat, onu misafir eden aileye ne olduğunu bilmediğini ve okulda olup olmadığını soracaktır ve bu durumda öğrencinin herkesin nerede olduğunu sorma şansı olacaktır. (kısmi puan)
- Öğrenci ikinci veya dördüncü seçeneği seçerse Rifat, kendisinin evde olduğunu söyleyecektir. Bu durumda da öğrencinin herkesin nerede olduğunu sorma şansı olacaktır. (kısmi puan)

3. Bölüm

Ekran Görüntüsü -2

Bu ekranda hangi cümle söylenmiş olsa da, Bahadır da konuşmaya katılarak okulda olduğunu söyler ve görev alanında simgesi görünür.

The screenshot shows the PISA 2015 interface. On the left, there is a chat window titled "Kuşuşmada Kimler Var" with participants "Sen", "Bahadır", "Rifat", and "Gürkan". The chat history shows a conversation about a meeting at 11:15. The current chat input area contains the question: "Merhaba Bahadır, neden Zhang'ı karşılamıyor ve onu misafir eden aileye ne olduğunu öğrenmiyorsun?". Below the input area is a "Gönder" button. On the right, there is a "Not Defteri" (Notebook) area. In the center, there is a clock showing "11:00" and a classroom scene labeled "Okul" with two figures, "Bahadır" and "Sen", standing near a desk.

Doğru Cevap

Tam Puan: Zhang'ın cep telefonunu aramalıyız.

Kısmi Puan: Merhaba Bahadır, neden Zhang'ı karşılamıyor ve onu misafirlik eden aileye ne olduğunu öğrenmiyorsun?

Öğrenci üçüncü seçeneği seçerse Gürkan, 11:30'a kadar okula gelemeyeceğini söyleyecektir ve bu durumda öğrencinin Zhang'ı cep telefonundan arama önerisini söyleme şansı olacaktır.

3. Bölüm

Ekran Görüntüsü -3

Gürkan, Zhang'ın telefonunu kaybettiğini ve bulmaya çalıştığını takım arkadaşlarına söyler.

PISA 2015

Giriş

3. Bölüm - Açıklamalar

Konuşmada Kimler Var

Sen Bahadır Rifat Gürkan

Rifat: Ben evdeyim.

Gürkan: Ben de evdeyim. Muhtemelen 11:30'dan önce varamam.

Bahadır: Okuldayım, ön girişe hemen geliyorum.

Sen: Zhang'ın cep telefonunu aramalıyız.

Gürkan: Bu sabah erkenden Zhang ile konuştum ve cep telefonunu kaybetmiş. Büyük ihtimalle telefonunu bulmaya çalışıyordur.

Sen:

Bence Bahadır ve ben burada bekleyip Zhang'ın 11:15'e kadar gelip gelmeyeceğini görebiliriz.

Tam bir karmaşa.

Ne yapmalıyız?

Sence nerede olabilir?

Gönder

Not Defteri

11:00

Bahadır Sen

Okul

Doğru Cevap

Aşağıdaki iki cevap da doğru olarak kabul edilmektedir.

Ne yapmalıyız?

Sence nerede olabilir?

3. Bölüm

Ekran Görüntüsü -4

Gürkan, Zhang'ın telefonunu bulmaya çalışacağını ifade eder.

PISA 2015
?

Giriş

3. Bölüm - Açıklamalar

Konuşmada Kimler Var

Sen Bahadır Rifat Gürkan

Sen: Zhang'ın cep telefonunu aramalıyız.

Gürkan: Bu sabah erkenden Zhang ile konuştum ve cep telefonunu kaybetmiş. Büyük ihtimalle telefonunu bulmaya çalışıyordur.

Sen: Sence nerede olabilir?

Gürkan: Zhang muhtemelen alışveriş merkezindeki İnternet Kafe'de ya da Kafeterya'da telefonunu arıyordu. Eve dönerken gerçekten de telefonuna ihtiyacı olacak.

Sen:

Bahadır, neden Zhang'ı Kafeterya'da aramaya gitmiyorsun, ben de İnternet Kafe'ye gideyim.

Bahadır, neden Zhang'ı İnternet Kafe'de aramaya gitmiyorsun, ben de Kafeterya'ya gideyim.

Bahadır, ben İnternet Kafe'ye ve Kafeterya'ya giderken, neden sen de Zhang'ı burada beklemiyorsun?

Bahadır, burada 11:15'e kadar bekleyelim.

Gönder

Not Defteri

11:00

Doğru Cevap

Tam Puan: Bahadır, ben internet kafeye ve kafeteryaya giderkeni neden sen de Zhang'ı burada beklemiyorsun?

Kısmi Puan: Bahadır, burada 11:15'e kadar bekleyelim.

3. Bölüm

Ekran Görüntüsü -5

Bu ekranda hangi cümle söylenmiş olsa da, Zhang okula gelir ve telefonu bulunur. Gürkan, Zhang'ın havaalanına gitmesi gerektiğini söyleyerek soruna farklı bir boyut getirir.

PISA 2015
?

Giriş

3. Bölüm - Açıklamalar

Kuşuşmada Kimler Var

Sen Bahadır Rifat Gürkan

Sen: Őimdi geri geliyorum. Zhang'ın telefonunu buldum.

Bahadır: Harikal Zhang da burada. Ona da haber vereyim. GrŐmek zere.

Grkan: Merhaba, yolda gelirken Zhang'ı misafir eden aileyi aramaya alıŐtım ama telefonlarına cevap vermiyorlar.

Grkan: Zhang aileyle birlikte gitme fırsatını kaırdı gibi. Havaalanına gitmek iin taksiye binmeli.

Sen:

Daha fırsatı kaırmadı ki. Aile daha gelmedi.

Belki de misafir eden aile az sonra gelir. Onu almaları gereken yer burası, burada beklememiz lazım.

Belki de yle yapmalı, fakat taksi pahalı olacaktır. Bahadır, yeterince parası var mı?

Haklısın Grkan. Henz ortalıkta yoklar.

Not Defteri

11:45

Zhang

Bahadır

Sen

Grkan

Okul

Kafeterya

İnternet Kafe

15 dakika

15 dakika

15 dakika

Doğru Cevap

Belki de yle yapmalı, fakat taksi pahalı olacaktır. Bahadır, yeterince parası var mı?

Doğru cevap, takımın ulaşım seçeneklerini düşünrken gz nnde bulundurulması gereken diğerkonuyu ifade eder.

ğrenci birinci ya da ikinci seeneđi seerse Bahadır takım arkadaşlarının söylemiş olduklarını tekrardan vurgulayacaktır: Misafir eden ailenin gelemeyeceđi ve taksinin pahalı olabileceđi. ğrenci son seeneđi seerse Grkan, taksinin pahalı olabileceđini belirtecektir ve bu durumda ğrencinin Zhang'ın parasının olup olmayacağını sormak iin ikinci bir Őansı olacaktır.

5846 Sayılı Fikir ve Sanat Eserlerini Koruma Kanunu geređi tm hakları Milli Eđitim Bakanlıđına aittir. MEB'in izni olmadan bu evraktaki bilgiler kopyalanamaz, baŐka yere taŐınamaz, internet zerinde veya her ne Őekilde olursa olsun ticari amala yayınlanamaz ve kullanılamaz.

3. Bölüm

Ekran Görüntüsü -6

Bahadır, Zhang'in taksiye binecek parasının olmadığını belirtir.

PISA 2015

Not Defteri

Konuşmada Kimler Var

Sen Bahadır Rifat Gürkan

Gürkan: Zhang aileyle birlikte gitme fırsatını kaçırdı gibi. Havaalanına gitmek için taksiye binmeli.

Sen: Belki de öyle yapmalı, fakat taksi pahalı olacaktır. Bahadır, yeterince parası var mı?

Bahadır: Zhang'ın çok az parası var, bu da taksi için yeterli değil.

Gürkan: Ne yapmalıyız?

Sen:

Misafir eden aileyi bekleyelim.

Uçağı kaçta?

Sence ne yapmalıyız, Gürkan?

Gönder

11:45

Zhang Bahadır Sen Gürkan

Okul

Kafeterya

İnternet Kafe

15 dakika

15 dakika

15 dakika

Doğru Cevap

Uçağı kaçta?

Doğru cevap, sorunun çözülmesi için takımın gerekli bilgiye odaklanmasını sağlamaktadır.

3. Bölüm

Ekran Görüntüsü -7

Bahadır, uçağın zamanı ile bilgi verir.

PISA 2015
?

Giriş

3. Bölüm - Açıklamalar

Konuşmada Kimler Var

Sen Bahadır Rifat Gürkan

Sen: Belki de öyle yapmalı, fakat taksi pahalı olacaktır. Bahadır, yeterince parası var mı?

Bahadır: Zhang'ın çok az parası var, bu da taksi için yeterli değil.

Gürkan: Ne yapmalıyız?

Sen: Uçağı kaçta?

Bahadır: Uçağı öğleden sonra saat dörtte.

Sen:

Başka hangi yollardan havaalanına gidebiliriz?

Bol zamanımız var.

Neyse biraz daha bekleyebiliriz.

Belki de misafir eden aileyi tekrar aramayı denemeliyiz.

Gönder

Not Defteri

11:45

Zhang

Bahadır

Sen

Gürkan



Okul



Kafeterya



Internet Kafe

15 dakika

Doğru Cevap

Başka hangi yollardan havaalanına gidebiliriz?

Doğru cevap, takımın olası ulaşım seçenekleri düşünerek sorunu çözmelerine yardımcı olmasına yardımcı olmaktadır.

Öğrenci diğer seçeneklerden birini seçerse Gürkan, Zhang'ın havaalanına gitmesi için başka bir yol düşünmeleri gerektiğini söyleyecektir ve bu durumda öğrencinin yanlış ilerlemesi engellenecektir.

3. Bölüm

Ekran Görüntüsü -8

Bahadır, Zhang'ın otobüs ya da trenle havaalanına gidebileceğini ancak taksiye göre daha yavaş olacağını belirtir. Ekrandaki saat 12:00 olur ve üst kısma tren garı ve otobüs terminali simgeleri gelir.

PISA 2015
?

Giriş

3. Bölüm - Açıklamalar

Konuşmada Kimler Var

Sen Bahadır Rifat Gürkan

yeterli değil.

Gürkan: Ne yapmalıyız?

Sen: Uçağı kaçta?

Bahadır: Uçağı öğleden sonra saat dörtte.

Sen: Başka hangi yollardan havaalanına gidebiliriz?

Bahadır: Otobüs ya da trene binebilir, ama taksiden daha yavaş olur.

Sen:

Uçuştan kaç saat önce havaalanında olması gerekiyor?

Neyle giderse gitsin dört saatin yeterli olacağına eminim.

Otobüse binmeli, büyük ihtimalle otobüs trenden daha ucuzdur.

Gönder

Tren Garı



Otobüs Terminali



Not Deferi

12:00

Zhang



Bahadır



Sen



Gürkan





Okul



Kafeterya



İnternet Kafe

15 dakika

15 dakika

15 dakika

Doğru Cevap

Uçuştan kaç saat önce havaalanında olması gerekiyor?

5846 Sayılı Fikir ve Sanat Eserlerini Koruma Kanunu gereği tüm hakları Milli Eğitim Bakanlığına aittir. MEB'in izni olmadan bu evraktaki bilgiler kopyalanamaz, başka yere taşınamaz, internet üzerinde veya her ne şekilde olursa olsun ticari amaçla yayınlanamaz ve kullanılamaz.

3. Bölüm Ekran Görüntüsü -9

Bahadır, Zhang'in uçuştan en az iki saat önce havaalanında olması gerektiğini ifade eder.

PISA 2015

Giriş

3. Bölüm - Açıklamalar

Konuşmada Kimler Var

Sen Bahadır Rifat Gürkan

Bahadır: Otobüs ya da trene binebilir, ama taksiden daha yavaş olur.

Sen: Uçuştan kaç saat önce havaalanında olması gerekiyor?

Bahadır: Uçuştan en az iki saat önce orada olması gerekiyor.

Gürkan: Bir defasında havaalanına otobüsle gittim ve bir buçuk saat sürdü. Trenin daha hızlı olacağından eminim, yani her ikisi de iyi.

Sen:

O zaman karar Zhang'in.

Bence bir planımız var.

Seferleri kontrol etmeliyiz.

Otobüs terminali ve tren garı buradan ne kadar uzaklıkta? Bilen var mı?

Gönder

Tren Garı

Otobüs Terminali

Not Defteri

12:00

Zhang Bahadır Sen Gürkan

Okul

Kafeterya

İnternet Kafe

15 dakika

15 dakika

15 dakika

Doğru Cevap

Bu seçeneklerden ikisi de doğru cevap olarak kabul edilmektedir:

Otobüs terminali ve tren garı buradan ne kadar uzaklıkta? Bilen var mı?

Seferleri kontrol etmeliyiz.

- Öğrenci birinci doğru cevabı (Otobüs terminali.....) seçerse, seferlerin kontrol edilmesi önerisini söylemek için ikinci bir şansı olur.
- İkinci doğru cevabı (Seferleri kontrol....) ya da diğer iki seçenekten birini seçerse, Bahadır sefer bilgilerini paylaşır ve öğrenci otobüsle gitmek için yeterince zamanın olup olmadığını sorabilir.

3. Bölüm Ekran Görüntüsü -10

Bu ekranda hangi cümle söylenmiş olsa da, otobüs seferleri ile ilgili bilgi takım arkadaşları ile paylaşılır ve ekranın sağ tarafındaki not defterine yazılır. Ayrıca Bahadır otobüsle gitmek için yeterince zaman olamayacağını da belirtir.

PISA 2015
?

Giriş

3. Bölüm - Açıklamalar

Konuşmada Kimler Var

Sen Bahadır Rifat Gürkan

Gürkan: Pekala otobüs terminaline yürümek tahminen 15 dakika sürer ve bu da tren garı ile aşağı yukarı aynı mesafede.

Sen: Seferleri kontrol edelim.

Bahadır: Havaalanına saat 12:15'te bir otobüs var. 13:45'te orada olur. Sonraki otobüs 13:00'den önce hareket etmez. Bu da çok geç olur. Bu saatleri not edeyim.

Bahadır: Otobüs için yeterince zaman olduğunu düşünmüyorum.

Sen:

Onunla otobüs istasyonuna gidelim ve 12:15 otobüsüne yetişip yetişemediğini görelim.

Tren nasıl olur?

Hemen şimdi gitmesi lazım. Lütfen ona 12:15 otobüsünü yakalamasını söyle. Elimizden geleni yaptık. Ben eve gidiyorum.

Peki karar Zhang'ın.

Gönder

Tren Garı



Otobüs Terminali



12:00



Zhang



Bahadır



Sen



Gürkan



Okul



Kafeterya



İnternet Kafe



Not Defteri

- 12:15 otobüsü, saat 13:45'te havaalanında olur.

15 dakika

15 dakika

15 dakika

15 dakika

15 dakika

Doğru Cevap

Tren nasıl olur?

Doğru cevap, otobüs ile ilgili bir sorun olabileceğinden dolayı farklı bir ulaşım yönteminin düşünülmesi gerektiğine işaret eder.

Diğer seçeneklerden biri seçilirse Bahadır, trenle gitme seçeneğini de düşünmeleri gerektiğini belirtecektir ve bu durumda öğrencinin yanlış ilerlemesi engellenecektir.

3. Bölüm Ekran Görüntüsü -11

PISA 2015

Giriş
3. Bölüm - Açıklamalar

Konuşmada Kimler Var
Sen Bahadır Rifat Gürkan

Sen: Öğrenci konuları ediyim.

Bahadır: Havaalanına saat 12:15'te bir otobüs var. 13:45'te orada olur. Sonraki otobüs 13:00'den önce hareket etmez. Bu da çok geç olur. Bu saatleri not edeyim.

Bahadır: Otobüs için yeterince zaman olduğunu düşünmüyorum.

Sen: Tren nasıl olur?

Gürkan: Güzel fikir!

Sen:
Tren iyi bir fikir olabilir.
Tamam, tren seferlerini kontrol edebilir misin, Bahadır?
Bence şimdi giderse, hala otobüsü yakalaması için yeterince zaman var.

Gönder

Tren Garı **Otobüs Terminali**

Not Defteri
• 12:15 otobüsü, saat 13:45'te havaalanında olur.

12:00

Zhang Bahadır Sen Gürkan

Okul

Kafeterya **İnternet Kafe**

15 dakika 15 dakika 15 dakika 15 dakika 15 dakika

Doğru Cevap

Tamam, tren seferlerini kontrol edebilir misin, Bahadır?

Doğru cevap, tren ile ilgili karar vermek için takımdan birinin gereken bilgiyi bulmasını isteyerek takımın yapmış olduğu görevde ilerlemesine yardımcı olur.

Diğer seçeneklerden biri seçilirse Gürkan, Bahadır'dan tren seferlerini kontrol etmesini isteyecektir ve bu durumda öğrencinin yanlış ilerlemesi engellenecektir.

3. Bölüm Ekran Görüntüsü -12

Bahadır tren seferleri ile ilgili bilgi verir ve bu bilgi ekranın sağ tarafındaki not defterine yazılır.

PISA 2015

?
⏪
⏩

Giriş

3. Bölüm - Açıklamalar

Kuşuşmada Kimler Var

Sen
Bahadır
Rifat
Gürkan

Bahadır: Otobüs için yeterince zaman olduđunu düşünmüyorum.

Sen: Tren nasıl olur?

Gürkan: Güzel fikir!

Sen: Tamam, tren seferlerini kontrol edebilir misin, Bahadır?

Bahadır: Havaalanına saat 13:00'te bir tren var. Saat 14:00'te orada olur. Bu saatleri not edeyim.

Sen:

Teşekkürler Bahadır, bu iyi bir seçenek gibi görünüyor.

Belki de Zhang otobüs yolculuđunu daha çok sever.

Tren bileti ne kadar?

Bu daha da iyi, hadi onu tren istasyonuna götürelim.

Gönder

Tren Garı

Otobüs Terminali

12:00

Zhang

Bahadır

Sen

Gürkan

Okul

Kafeterya

İnternet Kafe

15 dakika

15 dakika

15 dakika

15 dakika

15 dakika

Not Defteri

- 12:15 otobüsü, saat 13:45'te havaalanında olur.
- 13:00 treni, saat 14:00'te havaalanında olur.

Dođru Cevap

Tren bileti ne kadar?

5846 Sayılı Fikir ve Sanat Eserlerini Koruma Kanunu geređi tüm hakları Milli Eğitim Bakanlıđına aittir. MEB'in izni olmadan bu evraktaki bilgiler kopyalanamaz, başka yere taşınmaz, internet üzerinde veya her ne şekilde olursa olsun ticari amaçla yayınlanamaz ve kullanılamaz.

3. Bölüm Ekran Görüntüsü -13

Gürkan, eğer ihtiyacı olursa Zhang'a borç verebileceğini söyler ve durumu kurtarır. Böyle 3. Bölüm de sonuçlanır.

PISA 2015

Giriş

3. Bölüm - Açıklamalar

Konuşmada Kimler Var

Sen Bahadır Rifat Gürkan

Bahadır: Havaalanına saat 13:00'te bir tren var. Saat 14:00'te orada olur. Bu saatleri not edeyim.

Sen: Tren bileti ne kadar?

Gürkan: Tren biletine yetecek kadar param var. Ona ödünç vereceğim.

Bahadır: Harika. Hadi gidelim.

"Devam Ediniz" butonuna tıklayınız.

Devam Etmek İçin Tıklayınız

Not Defteri

- 12:15 otobüsü, saat 13:45'te havaalanında olur.
- 13:00 treni, saat 14:00'te havaalanında olur.

12:00

Zhang Bahadır Sen Gürkan

Okul

Tren Gari

Otobüs Terminali

Kafeterya

İnternet Kafe

15 dakika

15 dakika

15 dakika

15 dakika